



Universidad Autónoma de San Luis Potosí
Facultad del Hábitat
Instituto de Investigación y Posgrado

MEMORIA Y REPRESENTACIÓN DEL SEÑOR DEL SAUCITO EN SUS EXVOTOS

TESIS
Que para obtener el Título de
MAESTRA EN CIENCIAS DEL HÁBITAT

Presenta
LCRBCM Brenda Itzel Ruiz Orellana

Directora de Tesis:
Dra. Leticia Arista Castillo

Sinodales:
Dra. María del Valle Blasco Pérez
Dr. Ricardo Alonso Rivera



Década de 1920 a 1929

ANÁLISIS DE LA OBRA

CLAVE

EXT.1921-027

REPRESENTACIÓN DEL SEÑOR DEL SAUCITO

ANÁLISIS DE LA COMPOSICIÓN

FOTOGRAFÍA DEL EXVOTO

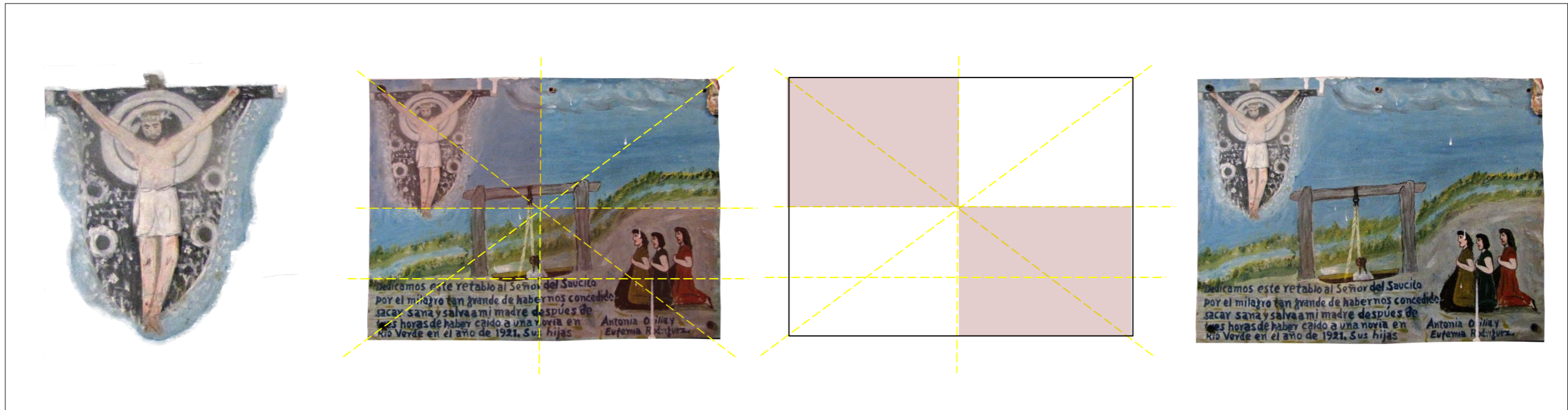

DATOS GENERALES

Fecha 1921
 Técnica óleo sobre lámina
 Materiales lámina de hojalata
 Autor --- Procedencia San Luis Potosí

MÉTRICA

Largo 24cm Ancho 26.2 cm

ESTADO DE CONSERVACIÓN

Bueno _____
 Regular x
 Malo _____

TEXTO

Dedicamos este retablo al Señor del Saucito por el milagro tan Grande de habernos concedido sacar sana y salva a mi madre Después de tres horas de haber caído a una noria en Río Verde En el año de 1921. Sus hijas Antonia, Otilia y Eufemia Rodríguez.

Notas: No aparecen los ángeles pasionarios,
 Pero sí aparecen las flores en donde Se ubican.

REPRESENTACIÓN DEL ESPACIO

INTERIOR	
EXTERIOR	X
INFINITO	

UBICACIÓN DEL CRISTO EN EL ESPACIO

ARRIBA DERECHA	
ARRIBA IZQUIERDA	X
ARRIBA CENTRO	
NIVEL DEL DONANTE	
ENTRE NUBES	

MOTIVO DEL EXVOTO

ENFERMEDAD	
ACCIDENTE	X
VIOLENCIA	
NO ESPECÍFICO	
INJUSTICIA	
MIGRACIÓN	
DESASTRE NATURAL	

ELEMENTOS ICONOGRÁFICOS (atributos)

	CRISTO	ATRIBUTOS	
RAMAS	X	SOL	
3 HUEVOS		LUNA	
NIMBO	X	ESTRELLA	
CORONA 3 POTENCIAS	X	ÁNGELES PASIONARIOS	X

Representación del Cristo

VIVO	X
DOLIENTE	
MUERTO	

REPRESENTACIÓN DEL SEÑOR DEL SAUCITO

ANÁLISIS DE LA COMPOSICIÓN

FOTOGRAFÍA DEL EXVOTO

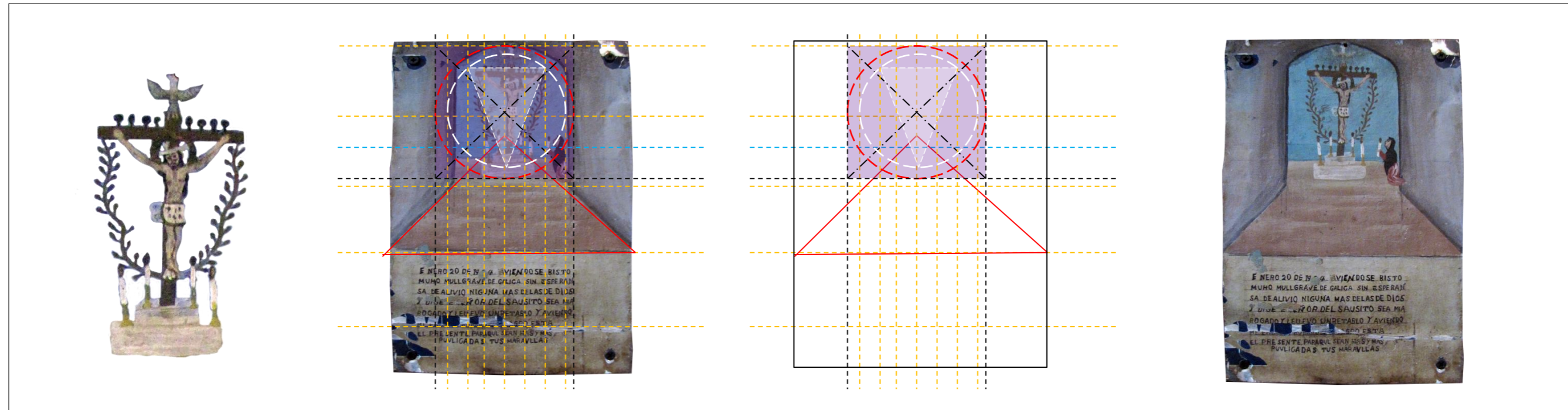

DATOS GENERALES

Fecha 1924
 Técnica óleo sobre lámina
 Materiales lámina de hojalata
 Autor --- Procedencia San Luis Potosí

MÉTRICA

Largo 25.5cm Ancho 17.2 cm

ESTADO DE CONSERVACIÓN

Bueno _____
 Regular x
 Malo _____

TEXTO

E NERO 20 DE 1924 AVIENDOSE BISTO MUHO MULL GRAVE
DE GALIGA SIN ESPERAN SA DE ALIVIO NINGUNA MAS DE LAS DE
DIOS (ilegible) SEÑOR DEL SAUSITO SEA MIA BOGADO Y LE
LLEVO UN RETABLO Y AVIENDO (ilegible) GRO ESTA EL PRESENTE,
PARA QUL SEAN MAS Y MAS PUVLICADAS TUS MARAVLLAS

Notas:

REPRESENTACIÓN DEL ESPACIO

INTERIOR	X
EXTERIOR	
INFINITO	

UBICACIÓN DEL CRISTO EN EL ESPACIO

ARRIBA DERECHA	
ARRIBA IZQUIERDA	
ARRIBA CENTRO	X
NIVEL DEL DONANTE	
ENTRE NUBES	

MOTIVO DEL EXVOTO

ENFERMEDAD	X
ACCIDENTE	
VIOLENCIA	
NO ESPECÍFICO	
INJUSTICIA	
MIGRACIÓN	
DESASTRE NATURAL	

ELEMENTOS ICONOGRÁFICOS (atributos)

	CRISTO		ATRIBUTOS	
RAMAS	X	SOL	X	
3 HUEVOS	X	LUNA		X
NIMBO	X	ESTRELLA		X
CORONA 3 POTENCIAS	X	ÁNGELES PASIONARIOS		

Representación del Cristo

VIVO	
DOLIENTE	X
MUERTO	

ANÁLISIS DE LA OBRA

CLAVE

EXT.1927-037

REPRESENTACIÓN DEL SEÑOR DEL SAUCITO

ANÁLISIS DE LA COMPOSICIÓN

FOTOGRAFÍA DEL EXVOTO

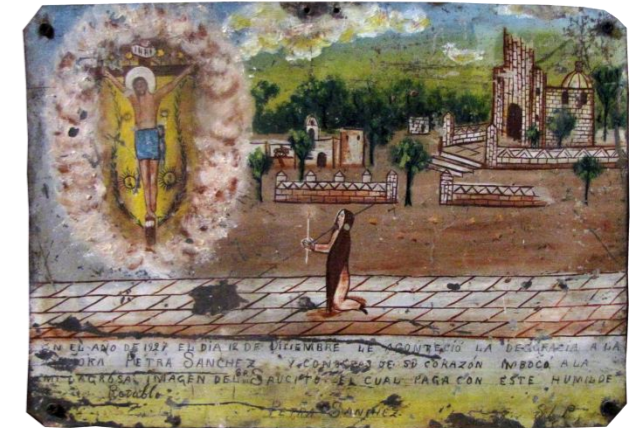
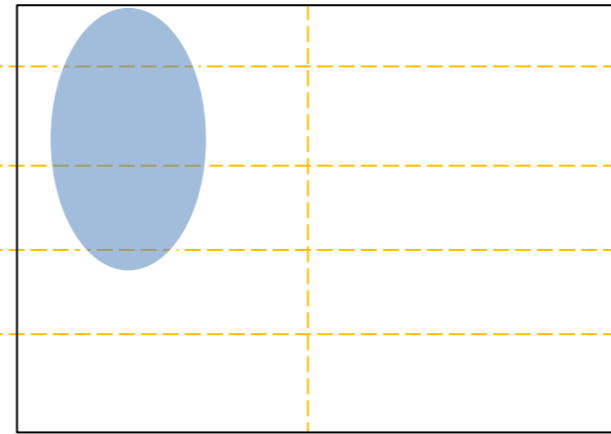
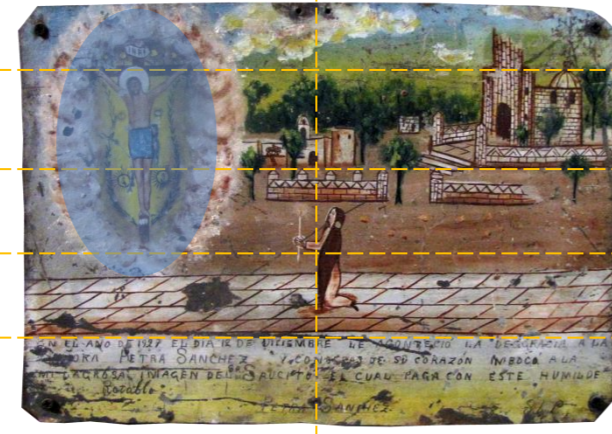

DATOS GENERALES

Fecha 1927
 Técnica óleo sobre lámina
 Materiales lámina de hojalata
 Autor --- Procedencia San Luis Potosí

MÉTRICA

Largo 13.5cm Ancho 22.2 cm

ESTADO DE CONSERVACIÓN

Bueno _____
 Regular x
 Malo _____

TEXTO

EN EL AÑO DE 1927 EL DIA 12 DE DICIEMBRE LE ACONTECIÓ LA
 DESGRACIA A LA SEÑORA PETRA SANCHEZ Y CON ARAS DE SU
 CORAZÓN INBOCO A LA MILAGROSA IMAGEN DEL SR. DEL
 SAUCITO EL CUAL PAGA CON ESTE HUMILDE Retablo
 PETRA SANCHEZ

Notas: Permite observar la etapa de construcción
 Del Templo.

REPRESENTACIÓN DEL ESPACIO

INTERIOR	
EXTERIOR	X
INFINITO	

UBICACIÓN DEL CRISTO EN EL ESPACIO

ARRIBA DERECHA	
ARRIBA IZQUIERDA	X
ARRIBA CENTRO	
NIVEL DEL DONANTE	
ENTRE NUBES	X

MOTIVO DEL EXVOTO

ENFERMEDAD	
ACCIDENTE	
VIOLENCIA	
NO ESPECÍFICO	X
INJUSTICIA	
MIGRACIÓN	
DESASTRE NATURAL	

ELEMENTOS ICONOGRÁFICOS (atributos)

	CRISTO		ATRIBUTOS	
RAMAS	X	SOL		X
3 HUEVOS	X	LUNA		
NIMBO	X	ESTRELLA		
CORONA 3 POTENCIAS	X	ÁNGELES PASIONARIOS		X

Representación del Cristo

VIVO	
DOLIENTE	
MUERTO	X

REPRESENTACIÓN DEL SEÑOR DEL SAUCITO

ANÁLISIS DE LA COMPOSICIÓN

FOTOGRAFÍA DEL EXVOTO

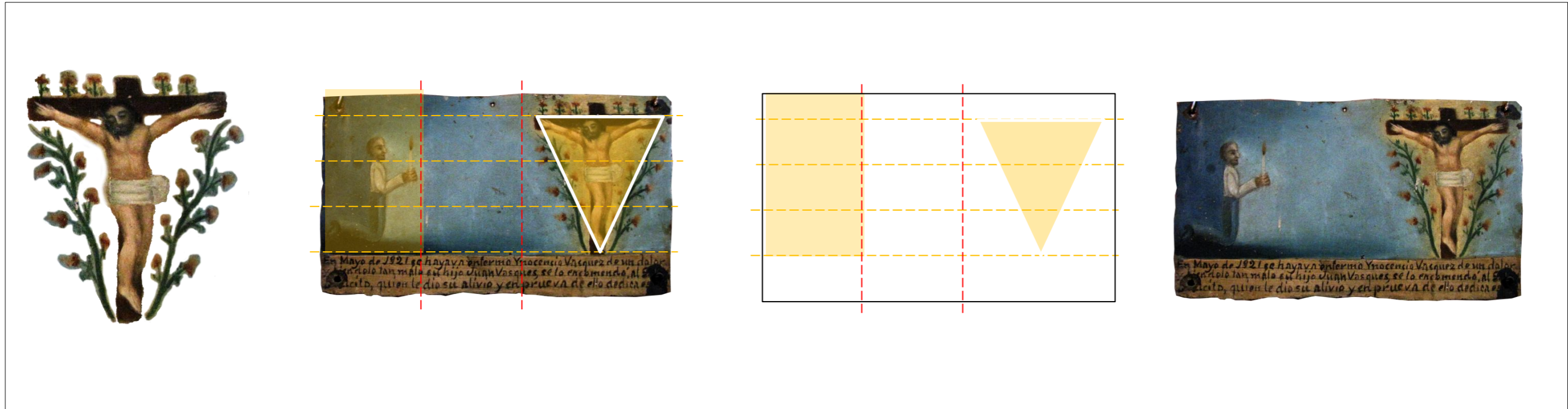

DATOS GENERALES

Fecha	1921
Técnica	óleo sobre lámina
Materiales	lámina de hojalata
Autor	--- Procedencia ---

MÉTRICA

Largo	18cm	Ancho	30.6 cm
-------	------	-------	---------

ESTADO DE CONSERVACIÓN

Bueno	
Regular	x
Malo	

TEXTO

En Mayo de 1921 se hayava enfermo Ynocencio Vasquez de un dolor y biendolo tan malo su hijo Juan Vasques, se lo encomendó al Señor Saucito, quien le dio su alivio y en prueba de ello dedica este ...

Notas: Tradición del grabado de los Cristos de Burgos en América, España y Filipinas.

REPRESENTACIÓN DEL ESPACIO

INTERIOR	
EXTERIOR	
INFINITO	X

UBICACIÓN DEL CRISTO EN EL ESPACIO

ARRIBA DERECHA	
ARRIBA IZQUIERDA	
ARRIBA CENTRO	
NIVEL DEL DONANTE	X
ENTRE NUBES	

MOTIVO DEL EXVOTO

ENFERMEDAD	X
ACCIDENTE	
VIOLENCIA	
NO ESPECÍFICO	
INJUSTICIA	
MIGRACIÓN	
DESASTRE NATURAL	

ELEMENTOS ICONOGRÁFICOS (atributos)

	CRISTO	ATRIBUTOS
RAMAS	X	SOL
3 HUEVOS		LUNA
NIMBO		ESTRELLA
CORONA 3 POTENCIAS		ÁNGELES PASIONARIOS

Representación del Cristo

VIVO	
DOLIENTE	
MUERTO	X

ANÁLISIS DE LA OBRA

CLAVE

INF.1929-010

REPRESENTACIÓN DEL SEÑOR DEL SAUCITO

ANÁLISIS DE LA COMPOSICIÓN

FOTOGRAFÍA DEL EXVOTO

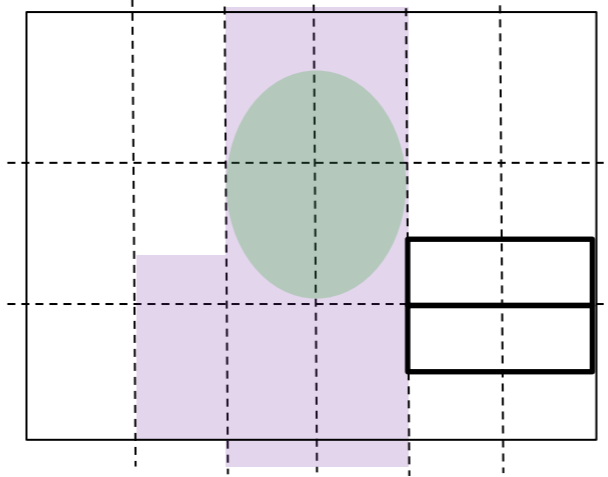
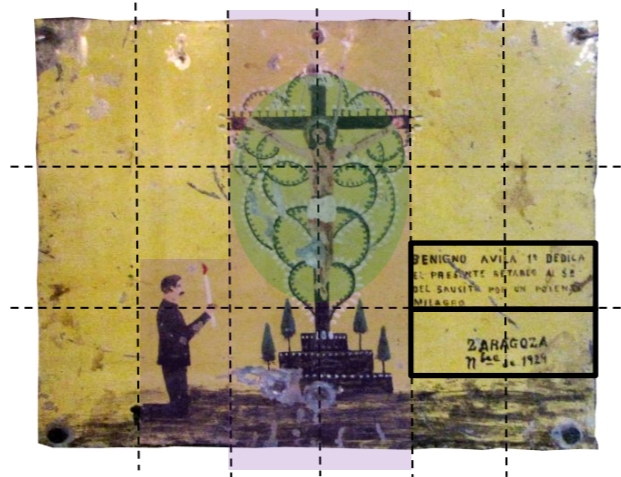

DATOS GENERALES

Fecha 1929
 Técnica óleo sobre lámina
 Materiales lámina de hojalata
 Autor --- Procedencia Zaragoza

MÉTRICA

Largo 16.5cm Ancho 22 cm

ESTADO DE CONSERVACIÓN

Bueno _____
 Regular x
 Malo _____

TEXTO

BENIGNO AVILA 1º DEDICA EL PRESENTE RETABLO AL SR
DEL SAUCITO POR UN POTENTE MILAGRO
ZARAGOZA
Nbre DE 1929

Notas: Recuerda el árbol de la vida

BENIGNO AVILA 1º DEDICA EL PRESENTE RETABLO AL SR

REPRESENTACIÓN DEL ESPACIO

INTERIOR _____
 EXTERIOR _____
 INFINITO x

UBICACIÓN DEL CRISTO EN EL ESPACIO

ARRIBA DERECHA _____
 ARRIBA IZQUIERDA _____
 ARRIBA CENTRO x
 NIVEL DEL DONANTE _____
 ENTRE NUBES _____

MOTIVO DEL EXVOTO

ENFERMEDAD _____
 ACCIDENTE _____
 VIOLENCIA _____
 NO ESPECÍFICO x
 INJUSTICIA _____
 MIGRACIÓN _____
 DESASTRE NATURAL _____

ELEMENTOS ICONOGRÁFICOS (atributos)

	CRISTO	ATRIBUTOS	
RAMAS	<u>x</u>	SOL	<u>x</u>
3 HUEVOS	<u>x</u>	LUNA	
NIMBO	<u>x</u>	ESTRELLA	
CORONA 3 POTENCIAS		ÁNGELES PASIONARIOS	

Representación del Cristo

VIVO	<u>x</u>
DOLIENTE	
MUERTO	

Década de 1930 a 1939

REPRESENTACIÓN DEL SEÑOR DEL SAUCITO

ANÁLISIS DE LA COMPOSICIÓN

FOTOGRAFÍA DEL EXVOTO

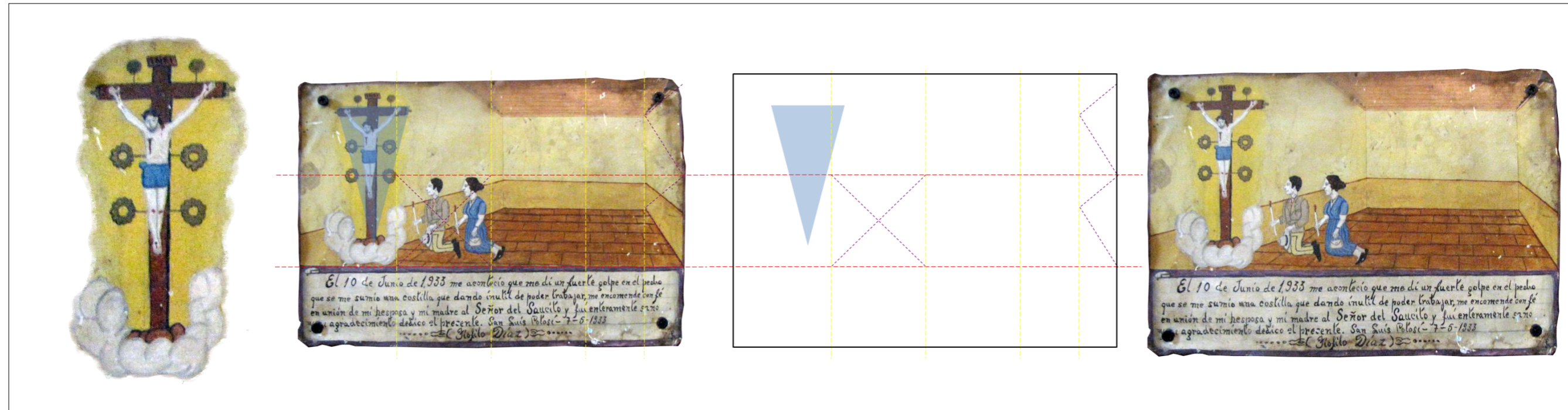

DATOS GENERALES

Fecha 7-5-1933
 Técnica óleo sobre lámina
 Materiales lámina de hojalata
 Autor --- Procedencia San Luis Potosí

MÉTRICA

Largo 16.5cm Ancho 22 cm

ESTADO DE CONSERVACIÓN

Bueno _____
 Regular x
 Malo _____

TEXTO

El 10 de Junio de 1933 me aconteció que me dí un fuerte golpe en el pecho
que se me sumió una costilla que dadndo inutil de poder trabajar, me encomende con fé
en union de mi hesposa y mi madre al Señor del Saucito y fui enteramente sano
con agradecimiento dedico el presente. San Luis Potosí-7-5-1933
Tiofilo Díaz

Notas: _____

REPRESENTACIÓN DEL ESPACIO

INTERIOR	X
EXTERIOR	
INFINITO	

UBICACIÓN DEL CRISTO EN EL ESPACIO

ARRIBA DERECHA	
ARRIBA IZQUIERDA	
ARRIBA CENTRO	
NIVEL DEL DONANTE	X
ENTRE NUBES	X

MOTIVO DEL EXVOTO

ENFERMEDAD	X
ACCIDENTE	
VIOLENCIA	
NO ESPECÍFICO	
INJUSTICIA	
MIGRACIÓN	
DESASTRE NATURAL	

ELEMENTOS ICONOGRÁFICOS (atributos)

CRISTO		ATRIBUTOS	
RAMAS		SOL	X
3 HUEVOS		LUNA	
NIMBO		ESTRELLA	
CORONA 3 POTENCIAS		ÁNGELES PASIONARIOS	X

Representación del Cristo

VIVO	
DOLIENTE	X
MUERTO	

REPRESENTACIÓN DEL SEÑOR DEL SAUCITO

ANÁLISIS DE LA COMPOSICIÓN

FOTOGRAFÍA DEL EXVOTO



DATOS GENERALES

Fecha	Mayo 21 1936
Técnica	óleo sobre lámina
Materiales	lámina de hojalata
Autor	--- Procedencia San Luis Potosí

MÉTRICA

Largo	55cm	Ancho	72 cm
-------	------	-------	-------

ESTADO DE CONSERVACIÓN

Bueno	X
Regular	
Malo	

TEXTO

En el mes de Marzo del año 1936
 la Sra. Buenaventura Maya Se vio gravemente enferma, de una
 enfermedad incurable y su hermano Eugenio Maya Gutierrez,
 la Encomendó al Sr del Saucito de Burgos y en pocos días se
 mejoró y en agradecimiento de esta Maravilla le dedica el
 presente Retablo. San Luis Potosi Mayo 21-1936

Notas: Le llama Sr del Saucito de Burgos. Es el exvoto más grande.

REPRESENTACIÓN DEL ESPACIO

INTERIOR	X
EXTERIOR	
INFINITO	

UBICACIÓN DEL CRISTO EN EL ESPACIO

ARRIBA DERECHA	
ARRIBA IZQUIERDA	
ARRIBA CENTRO	X
NIVEL DEL DONANTE	
ENTRE NUBES	

MOTIVO DEL EXVOTO

ENFERMEDAD	X
ACCIDENTE	
VIOLENCIA	
NO ESPECÍFICO	
INJUSTICIA	
MIGRACIÓN	
DESASTRE NATURAL	

ELEMENTOS ICONOGRÁFICOS (atributos)

	CRISTO	ATRIBUTOS	
RAMAS	X	SOL	X
3 HUEVOS	X	LUNA	
NIMBO	X	ESTRELLA	X
CORONA 3 POTENCIAS	X	ÁNGELES PASIONARIOS	X

Representación del Cristo

VIVO	
DOLIENTE	
MUERTO	X

REPRESENTACIÓN DEL SEÑOR DEL SAUCITO

ANÁLISIS DE LA COMPOSICIÓN

FOTOGRAFÍA DEL EXVOTO

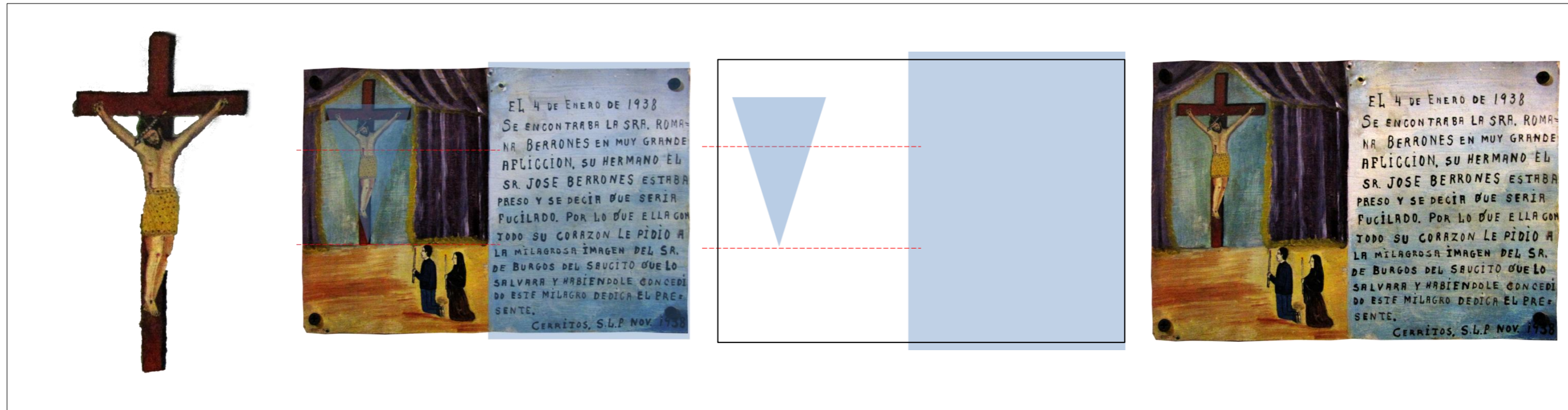

DATOS GENERALES

Fecha	Nov. 1938
Técnica	óleo sobre lámina
Materiales	lámina de hojalata
Autor	--- Procedencia Cerritos, S.L.P.

MÉTRICA

Largo	17.4 cm	Ancho	26 cm
-------	---------	-------	-------

ESTADO DE CONSERVACIÓN

Bueno	X
Regular	
Malo	

TEXTO

EL 4 DE ENERO DE 1938
SE ENCONTRABA LA SRA. ROMANA BERRONES EN MUY GRANDE
AFLICCIÓN, SU HERMANO EL SR. JOSE BERRONES ESTABA PRESO
Y SE DECI QUE SERIA FUCILADO. POR LO QUE ELLA CON TODO SU
CORAON LE PIDIO A LA MILAGROSA IMAGEN DEL SR. DE BURGOS
DEL SAUCITO QUE LO SALVARA Y HABIENDOLE CONCEDIDO ESTE
MILAGRO DEDICA EL PRESENTE.
CERRITOS, S.L.P. NOV. 1938

REPRESENTACIÓN DEL ESPACIO

INTERIOR	X
EXTERIOR	
INFINITO	

UBICACIÓN DEL CRISTO EN EL ESPACIO

ARRIBA DERECHA	
ARRIBA IZQUIERDA	X
ARRIBA CENTRO	
NIVEL DEL DONANTE	
ENTRE NUBES	

MOTIVO DEL EXVOTO

ENFERMEDAD	
ACCIDENTE	
VIOLENCIA	
NO ESPECÍFICO	
INJUSTICIA	X
MIGRACIÓN	
DESASTRE NATURAL	

ELEMENTOS ICONOGRÁFICOS (atributos)

CRISTO		ATRIBUTOS	
RAMAS		SOL	
3 HUEVOS		LUNA	
NIMBO		ESTRELLA	
CORONA 3 POTENCIAS	X	ÁNGELES PASIONARIOS	

Representación del Cristo

VIVO	
DOLIENTE	
MUERTO	X

REPRESENTACIÓN DEL SEÑOR DEL SAUCITO

ANÁLISIS DE LA COMPOSICIÓN

FOTOGRAFÍA DEL EXVOTO

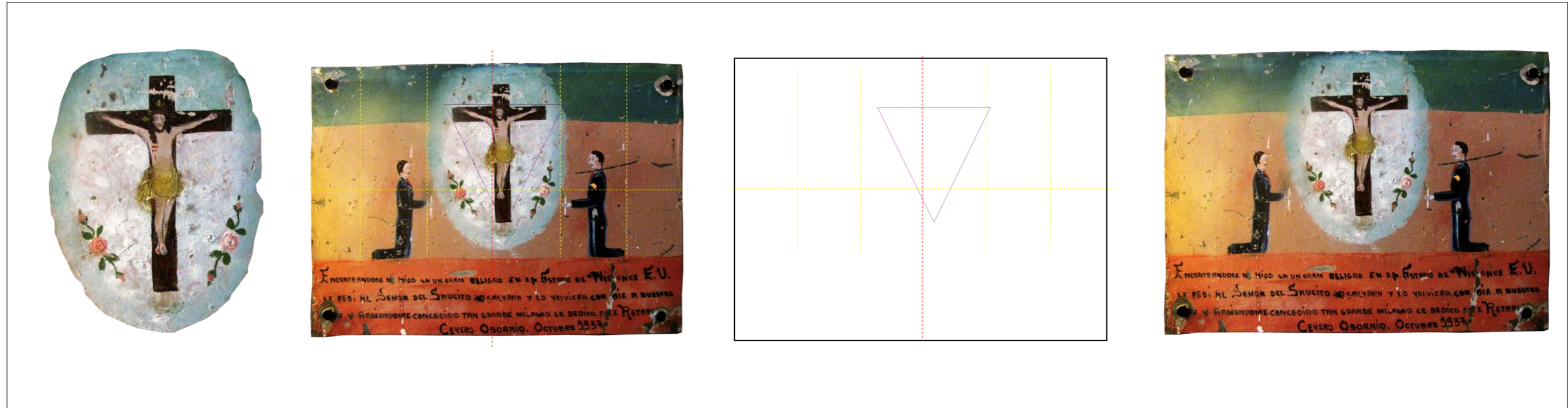

DATOS GENERALES

Fecha	Octubre 1937
Técnica	óleo sobre lámina
Materiales	lámina de hojalata
Autor	--- Procedencia San Luis Potosí

MÉTRICA

Largo	18 cm	Ancho	25.1 cm
-------	-------	-------	---------

REPRESENTACIÓN DEL ESPACIO

INTERIOR	
EXTERIOR	
INFINITO	X

UBICACIÓN DEL CRISTO EN EL ESPACIO

ARRIBA DERECHA	
ARRIBA IZQUIERDA	
ARRIBA CENTRO	X
NIVEL DEL DONANTE	
ENTRE NUBES	

MOTIVO DEL EXVOTO

ENFERMEDAD	
ACCIDENTE	
VIOLENCIA	
NO ESPECÍFICO	
INJUSTICIA	
MIGRACIÓN	X
DESASTRE NATURAL	

ELEMENTOS ICONOGRÁFICOS (atributos)

CRISTO		ATRIBUTOS	
RAMAS		SOL	
3 HUEVOS		LUNA	
NIMBO		ESTRELLA	
CORONA 3 POTENCIAS	X	ÁNGELES PASIONARIOS	

Representación del Cristo

VIVO	X
DOLIENTE	
MUERTO	

ESTADO DE CONSERVACIÓN

Bueno	
Regular	X
Malo	

TEXTO

ENCONTRANDOSE MI HIJO EN UN GRAN PELIGRO EN EL ESTADO DE WISCONCE E.U.
 LE PEDÍ AL SEÑOR DEL SAUCITO LO SALVARA Y LO VOLVIERA CON BIE A NUESTRO
 (ilegible) Y AVIENDOME CONCEDIDO TAN GRANDE MILAGRO LE DEDICO ESTE RETABLO
 CEVERO OSORNIO. OCTUBRE 1937

Notas:

REPRESENTACIÓN DEL SEÑOR DEL SAUCITO

ANÁLISIS DE LA COMPOSICIÓN

FOTOGRAFÍA DEL EXVOTO

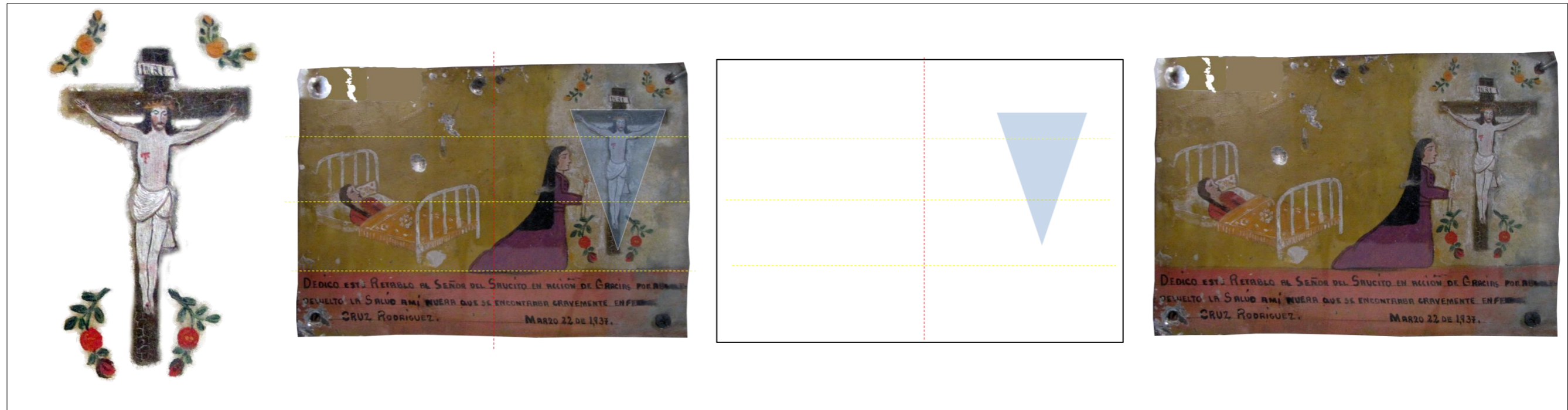

DATOS GENERALES

Fecha Marzo 22 de 1937
 Técnica óleo sobre lámina
 Materiales lámina de hojalata
 Autor --- Procedencia ---

MÉTRICA

Largo 10 cm Ancho 18 cm

ESTADO DE CONSERVACIÓN

Bueno _____
 Regular x
 Malo _____

TEXTO

DEDICO ESTE RETABLO AL SEÑOR DEL SAUCITO EN ACCION DE GRACIAS POR HABER
 DEVUELTO LA SALUD A MÍ NUERA QUE SE ENCONTRABA GRAVEMENTE ENFERMA.
 CRUZ RODRIGUEZ. MARZO 22 DE 1937.

Notas: El Cristo presenta cuatro ramillete de rosas en lugar de las ramas de árbol.

REPRESENTACIÓN DEL ESPACIO

INTERIOR _____
 EXTERIOR _____
 INFINITO x

UBICACIÓN DEL CRISTO EN EL ESPACIO

ARRIBA DERECHA _____
 ARRIBA IZQUIERDA _____
 ARRIBA CENTRO _____
 NIVEL DEL DONANTE x
 ENTRE NUBES x

MOTIVO DEL EXVOTO

ENFERMEDAD x
 ACCIDENTE _____
 VIOLENCIA _____
 NO ESPECÍFICO _____
 INJUSTICIA _____
 MIGRACIÓN _____
 DESASTRE NATURAL _____

ELEMENTOS ICONOGRÁFICOS (atributos)

CRISTO		ATRIBUTOS	
RAMAS		SOL	
3 HUEVOS		LUNA	
NIMBO		ESTRELLA	
CORONA 3 POTENCIAS	<u>x</u>	ÁNGELES PASIONARIOS	

Representación del Cristo

VIVO	<u>x</u>
DOLIENTE	
MUERTO	

REPRESENTACIÓN DEL SEÑOR DEL SAUCITO

ANÁLISIS DE LA COMPOSICIÓN

FOTOGRAFÍA DEL EXVOTO

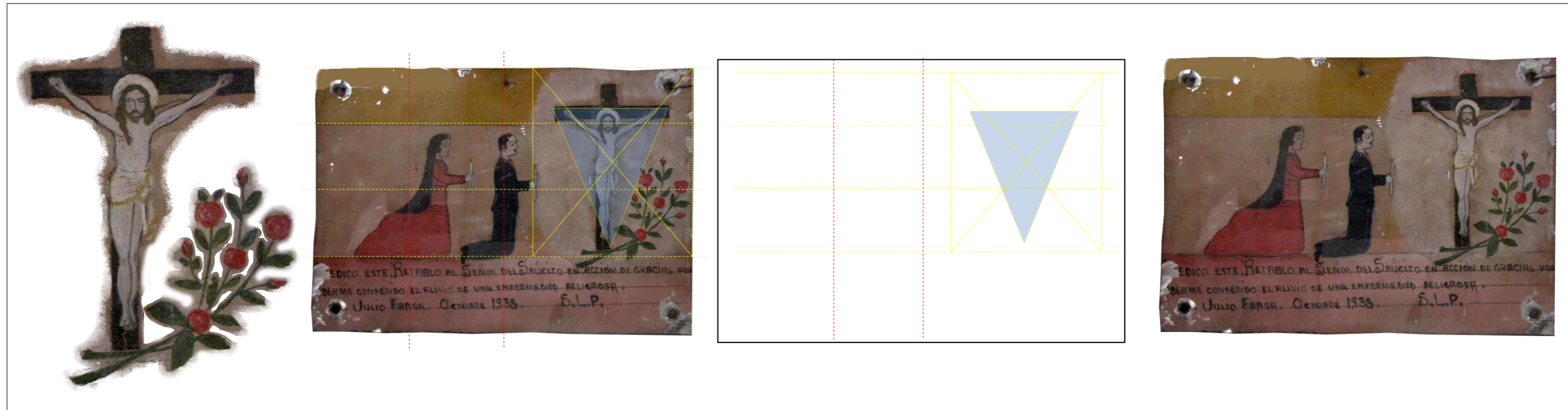

DATOS GENERALES

Fecha Octubre 1938
 Técnica óleo sobre lámina
 Materiales lámina de hojalata
 Autor --- Procedencia San Luis Potosí

MÉTRICA

Largo 10 cm Ancho 18 cm

ESTADO DE CONSERVACIÓN

Bueno _____
 Regular x
 Malo _____

TEXTO

DEDICO ESTE RETABLO AL SEÑOR DEL SAUCITO EN ACCIÓN DE GRACIAS POR
HABERME CONSEDIDO EL ALIVIO DE UNA ENFERMEDAD PELIGROSA.
JULIO FRAGA. OCTUBRE 1938. S.L.P.

Notas: El Cristo presenta un ramillete de rosas en lugar de las ramas de árbol.

REPRESENTACIÓN DEL ESPACIO

INTERIOR _____
 EXTERIOR _____
 INFINITO x

UBICACIÓN DEL CRISTO EN EL ESPACIO

ARRIBA DERECHA _____
 ARRIBA IZQUIERDA _____
 ARRIBA CENTRO _____
 NIVEL DEL DONANTE x
 ENTRE NUBES x

MOTIVO DEL EXVOTO

ENFERMEDAD x
 ACCIDENTE _____
 VIOLENCIA _____
 NO ESPECÍFICO _____
 INJUSTICIA _____
 MIGRACIÓN _____
 DESASTRE NATURAL _____

ELEMENTOS ICONOGRÁFICOS (atributos)

CRISTO		ATRIBUTOS	
RAMAS		SOL	
3 HUEVOS		LUNA	
NIMBO	<u>x</u>	ESTRELLA	
CORONA 3 POTENCIAS		ÁNGELES PASIONARIOS	

Representación del Cristo

VIVO	<u>x</u>
DOLIENTE	
MUERTO	

Década de 1940 a 1949

REPRESENTACIÓN DEL SEÑOR DEL SAUCITO

ANÁLISIS DE LA COMPOSICIÓN

FOTOGRAFÍA DEL EXVOTO

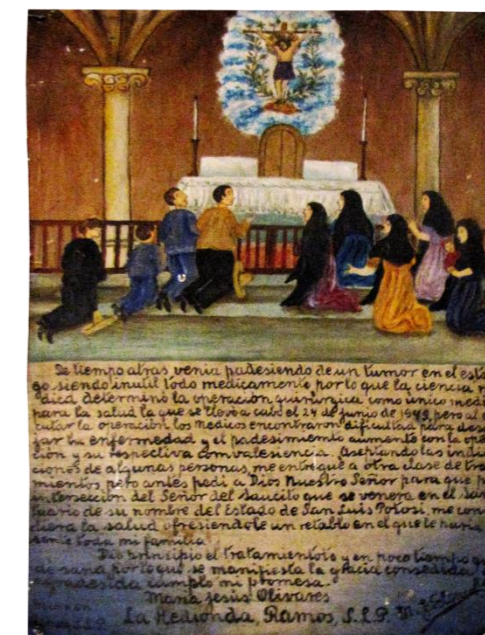
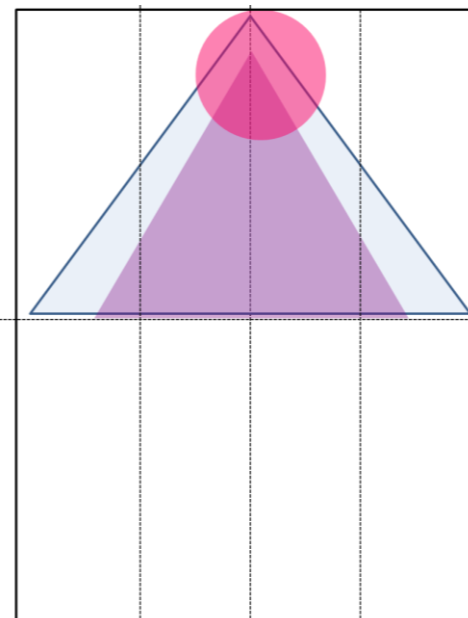

DATOS GENERALES

Fecha	24 de junio de 1949
Técnica	óleo sobre lámina
Materiales	lámina de hojalata
Autor	La Redonda, firma ilegible Procedencia Ramos, S.L.P.

ESTADO DE CONSERVACIÓN

Bueno	X
Regular	
Malo	

TEXTO

De tiempo atrás venia padeciendo de un tumor en el estómago siendo inútil todo medicamento por lo que la Ciencia medica determino a operación quirurgica como unico medio para la salud la que se llevo a cabo el 24 de junio de 1949, pero al ejecutar la operación los medicos encontraron dificultad para desalojar la enfermedad y el padecimiento aumento con la operación y su respectiva convalescencia. Aceptando las indicaciones de algunas personas, me entregué a otra clase de tratamientos pero antes pedi a Dios Nuestro Señor para que por interseccion del Señor del Saucito que se venera en el Santuario de su nombre del Estado de San Luis Potosí, me consediera la salud ofreciendole un retablo en el que le haria presente toda mi familia.

Dio principio el tratamiento y en poco tiempo quede sana por lo que se manifiesta la gracia concedida y agradecida cumpla mi propesa.

María Jesús Olivares. La Redonda, Ramos, S.L.P.

MÉTRICA

Largo	49 cm	Ancho	32 cm
-------	-------	-------	-------

REPRESENTACIÓN DEL ESPACIO

INTERIOR	X
EXTERIOR	
INFINITO	

UBICACIÓN DEL CRISTO EN EL ESPACIO

ARRIBA DERECHA	
ARRIBA IZQUIERDA	
ARRIBA CENTRO	X
NIVEL DEL DONANTE	
ENTRE NUBES	X

MOTIVO DEL EXVOTO

ENFERMEDAD	X
ACCIDENTE	
VIOLENCIA	
NO ESPECÍFICO	
INJUSTICIA	
MIGRACIÓN	
DESASTRE NATURAL	

ELEMENTOS ICONOGRÁFICOS (atributos)

CRISTO		ATRIBUTOS	
RAMAS	X	SOL	X
3 HUEVOS		LUNA	
NIMBO	X	ESTRELLA	X
CORONA 3		ÁNGELES	
POTENCIAS	X	PASIONARIOS	

Representación del Cristo

VIVO	
DOLIENTE	
MUERTO	X

ANÁLISIS DE LA OBRA

CLAVE

EXT.1949-055

REPRESENTACIÓN DEL SEÑOR DEL SAUCITO

ANÁLISIS DE LA COMPOSICIÓN

FOTOGRAFÍA DEL EXVOTO

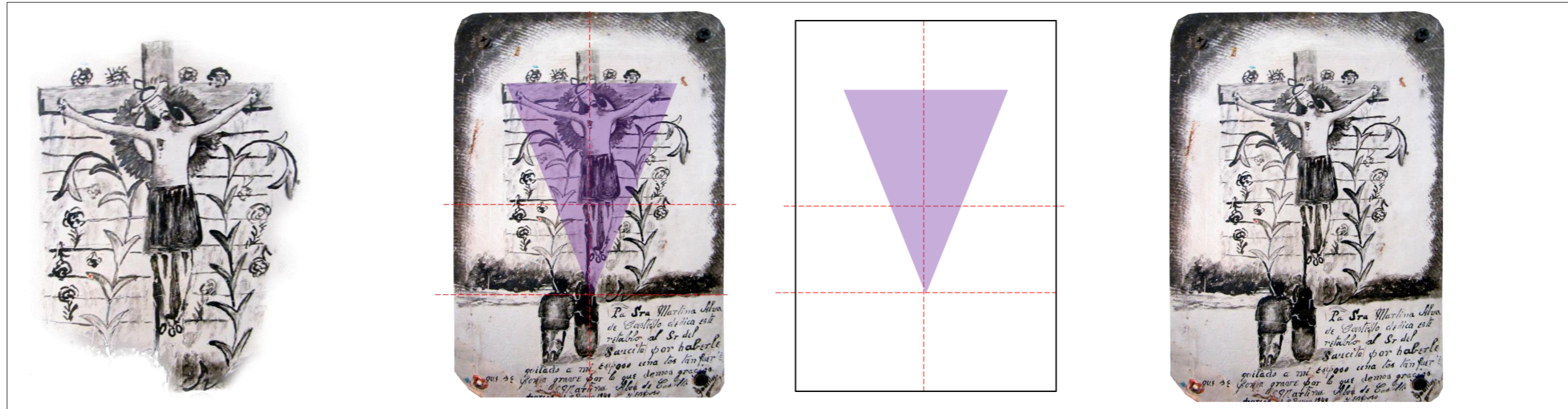

DATOS GENERALES

Fecha 1949
 Técnica óleo sobre lámina
 Materiales lámina de hojalata
 Autor Badillo Procedencia ---

MÉTRICA

Largo 20 cm Ancho 14 cm

ESTADO DE CONSERVACIÓN

Bueno _____
 Regular X
 Malo _____

TEXTO

La Sra Marlina Alva de Castillo dedica
este retablo al Sr del
Saucito por haberle quitado a mi esposo una tos tan fuerte que se
ponia grave por lo que damos gracias.
Martina Alva de Caastillo y esposo
Junio 1949

Notas:

REPRESENTACIÓN DEL ESPACIO

INTERIOR	
EXTERIOR	X
INFINITO	

UBICACIÓN DEL CRISTO EN EL ESPACIO

ARRIBA DERECHA	
ARRIBA IZQUIERDA	
ARRIBA CENTRO	X
NIVEL DEL DONANTE	
ENTRE NUBES	

MOTIVO DEL EXVOTO

ENFERMEDAD	X
ACCIDENTE	
VIOLENCIA	
NO ESPECÍFICO	
INJUSTICIA	
MIGRACIÓN	
DESASTRE NATURAL	

ELEMENTOS ICONOGRÁFICOS (atributos)

	CRISTO	ATRIBUTOS	
RAMAS	X	SOL	X
3 HUEVOS	X	LUNA	
NIMBO	X	ESTRELLA	
CORONA 3 POTENCIAS	X	ÁNGELES PASIONARIOS	

Representación del Cristo

VIVO	
DOLIENTE	
MUERTO	X

REPRESENTACIÓN DEL SEÑOR DEL SAUCITO

ANÁLISIS DE LA COMPOSICIÓN

FOTOGRAFÍA DEL EXVOTO

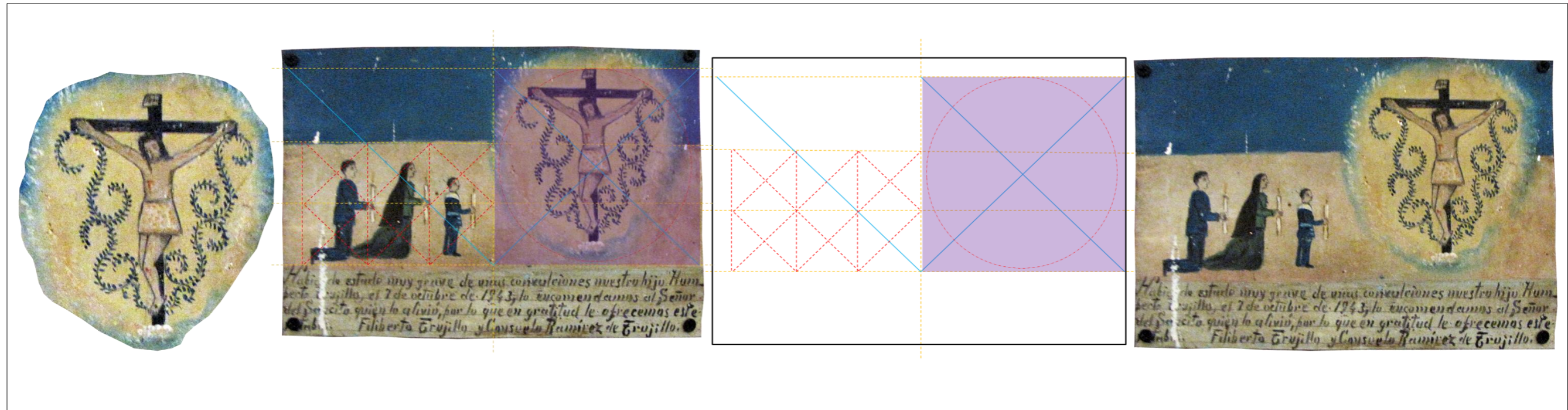

DATOS GENERALES

Fecha	7 de octubre de 1943
Técnica	óleo sobre lámina
Materiales	lámina de hojalata
Autor	--- Procedencia San Luis Potosí

MÉTRICA

Largo	18 cm	Ancho	26 cm
-------	-------	-------	-------

ESTADO DE CONSERVACIÓN

Bueno	
Regular	X
Malo	

TEXTO

Habiendo estado muy grave de unas convulsiones nuestro hijo Humberto Trujillo, el 7 de octubre de 1943, lo encomendamos al Señor del Saucito quien lo alivió, por lo que en gratitud le ofrecemos este retablitio Filiberto Trujillo y Consuelo Ramírez de Trujillo.

Notas:

REPRESENTACIÓN DEL ESPACIO

INTERIOR	
EXTERIOR	
INFINITO	X

UBICACIÓN DEL CRISTO EN EL ESPACIO

ARRIBA DERECHA	
ARRIBA IZQUIERDA	
ARRIBA CENTRO	
NIVEL DEL DONANTE	X
ENTRE NUBES	X

MOTIVO DEL EXVOTO

ENFERMEDAD	X
ACCIDENTE	
VIOLENCIA	
NO ESPECÍFICO	
INJUSTICIA	
MIGRACIÓN	
DESASTRE NATURAL	

ELEMENTOS ICONOGRÁFICOS (atributos)

CRISTO		ATRIBUTOS	
RAMAS	X	SOL	
3 HUEVOS		LUNA	
NIMBO		ESTRELLA	
CORONA 3 POTENCIAS		ÁNGELES PASIONARIOS	

Representación del Cristo

VIVO	
DOLIENTE	
MUERTO	X

ANÁLISIS DE LA OBRA

CLAVE

INF.1945-036

REPRESENTACIÓN DEL SEÑOR DEL SAUCITO

ANÁLISIS DE LA COMPOSICIÓN

FOTOGRAFÍA DEL EXVOTO

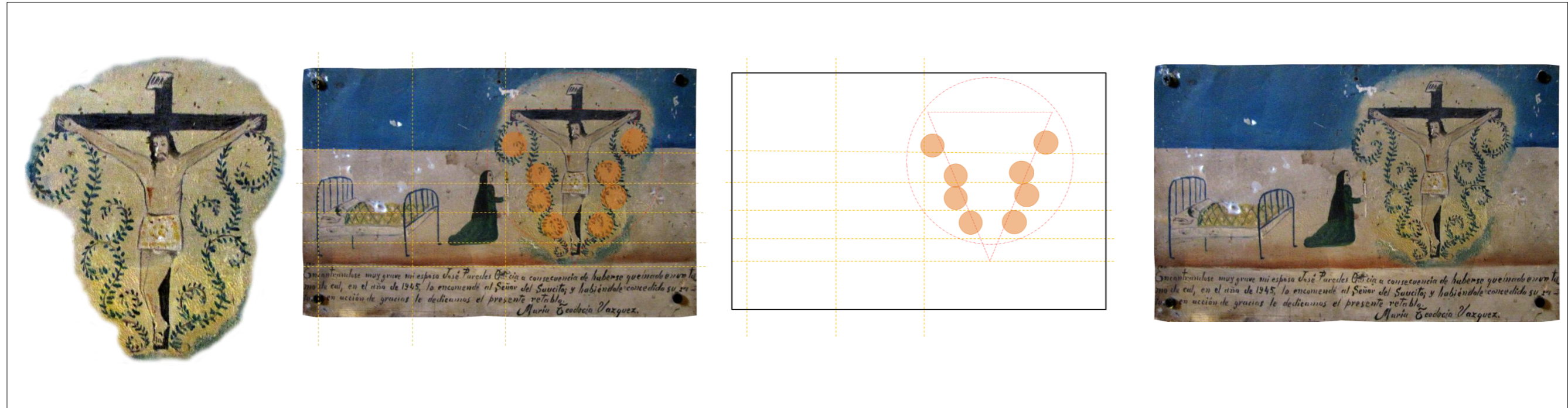

DATOS GENERALES

Fecha 1945
 Técnica óleo sobre lámina
 Materiales lámina de hojalata
 Autor --- Procedencia San Luis Potosí

MÉTRICA

Largo 18 cm Ancho 30.6 cm

ESTADO DE CONSERVACIÓN

Bueno _____
 Regular X
 Malo _____

TEXTO

Encontrándose muy grave mi esposo José Paredes Arocia a consecuencia de haberse quemado en un
Tamo de cal, en el año de 1945, lo encomendé al Señor del Saucito; y habiéndole concedido su (ilegible)
En acción de gracias le dedicamos el presente retablo.
María Teodocia Vázquez.

Notas:

REPRESENTACIÓN DEL ESPACIO

INTERIOR	
EXTERIOR	
INFINITO	X

UBICACIÓN DEL CRISTO EN EL ESPACIO

ARRIBA DERECHA	
ARRIBA IZQUIERDA	
ARRIBA CENTRO	
NIVEL DEL DONANTE	X
ENTRE NUBES	X

MOTIVO DEL EXVOTO

ENFERMEDAD	X
ACCIDENTE	
VIOLENCIA	
NO ESPECÍFICO	
INJUSTICIA	
MIGRACIÓN	
DESASTRE NATURAL	

ELEMENTOS ICONOGRÁFICOS (atributos)

	CRISTO	ATRIBUTOS	
RAMAS	X	SOL	
3 HUEVOS		LUNA	
NIMBO		ESTRELLA	
CORONA 3 POTENCIAS		ÁNGELES PASIONARIOS	

Representación del Cristo

VIVO	X
DOLIENTE	
MUERTO	

REPRESENTACIÓN DEL SEÑOR DEL SAUCITO

ANÁLISIS DE LA COMPOSICIÓN

FOTOGRAFÍA DEL EXVOTO

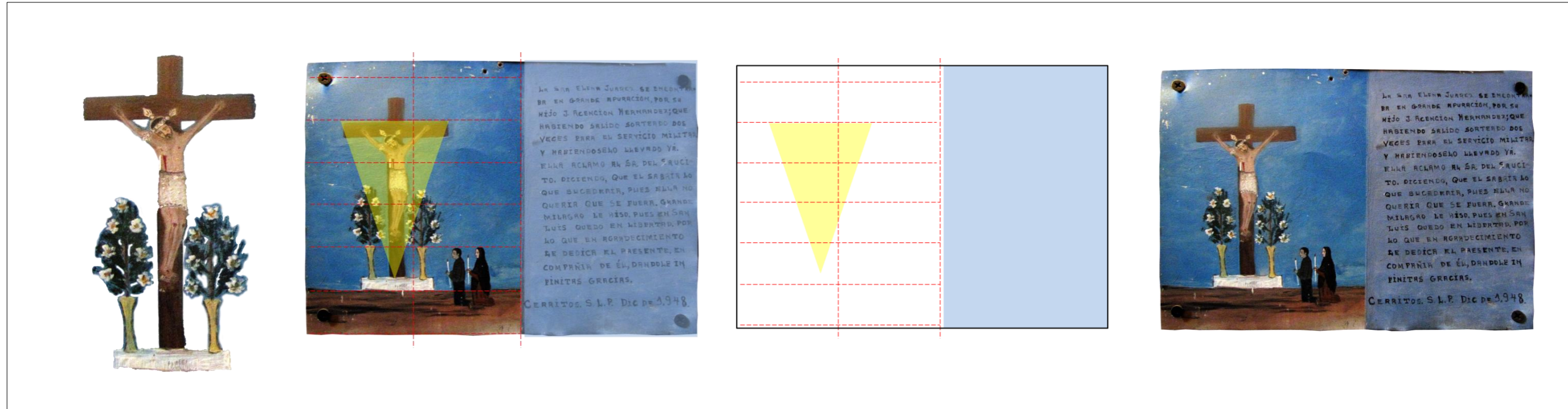

DATOS GENERALES

Fecha	Diciembre de 1948
Técnica	óleo sobre lámina
Materiales	lámina de hojalata
Autor	--- Procedencia Cerritos, S.L.P.

MÉTRICA

Largo	17.8 cm	Ancho	26 cm
-------	---------	-------	-------

ESTADO DE CONSERVACIÓN

Bueno	<input checked="" type="checkbox"/>
Regular	<input type="checkbox"/>
Malo	<input type="checkbox"/>

TEXTO

LA SEÑORA ELENA JUAREZ SE ENCONTRABA EN GRANDE APURACIÓN, POR SU HIJO J. ACENCION HERNANDEZ; QUEHABIENDO SALIDO SORTEADO DOS VECES PARA E SERVICIO MILITAR Y HABIENDOSELO LLEVADO YA. ELLA ACLAMO AL SR. DEL SAUCITO. DICIENDO, QUE EL SABRIA LO QUE SUCEDERIA, PUES ELLA NO QUERIA QUE SE FUERA. GRANDE MILAGRO LE HISO, PUES EN SAN LUIS QUEDO EN LIBERTAD. POR LO QUE EN AGRADECIMIENTO LE DEDICA EL PRESENTE, EN COMPAÑÍA DE ÉL, DANDO LE INFINITAS GRACIAS.

CERRITOS, S.L.P. DIC. DE 1948

Notas: Es el mismo autor que del exvoto INT.1938-042

REPRESENTACIÓN DEL ESPACIO

INTERIOR	<input type="checkbox"/>
EXTERIOR	<input type="checkbox"/>
INFINITO	<input checked="" type="checkbox"/>

UBICACIÓN DEL CRISTO EN EL ESPACIO

ARRIBA DERECHA	<input type="checkbox"/>
ARRIBA IZQUIERDA	<input type="checkbox"/>
ARRIBA CENTRO	<input checked="" type="checkbox"/>
NIVEL DEL DONANTE	<input type="checkbox"/>
ENTRE NUBES	<input type="checkbox"/>

MOTIVO DEL EXVOTO

ENFERMEDAD	<input type="checkbox"/>
ACCIDENTE	<input type="checkbox"/>
VIOLENCIA	<input type="checkbox"/>
NO ESPECÍFICO	<input type="checkbox"/>
INJUSTICIA	<input checked="" type="checkbox"/>
MIGRACIÓN	<input type="checkbox"/>
DESASTRE NATURAL	<input type="checkbox"/>

ELEMENTOS ICONOGRÁFICOS (atributos)

CRISTO		ATRIBUTOS	
RAMAS	<input type="checkbox"/>	SOL	<input type="checkbox"/>
3 HUEVOS	<input type="checkbox"/>	LUNA	<input type="checkbox"/>
NIMBO	<input type="checkbox"/>	ESTRELLA	<input type="checkbox"/>
CORONA 3 POTENCIAS	<input checked="" type="checkbox"/>	ÁNGELES PASIONARIOS	<input type="checkbox"/>

Representación del Cristo

VIVO	<input type="checkbox"/>
DOLIENTE	<input type="checkbox"/>
MUERTO	<input checked="" type="checkbox"/>

ANÁLISIS DE LA OBRA

CLAVE

INF.1948-009

REPRESENTACIÓN DEL SEÑOR DEL SAUCITO

ANÁLISIS DE LA COMPOSICIÓN

FOTOGRAFÍA DEL EXVOTO

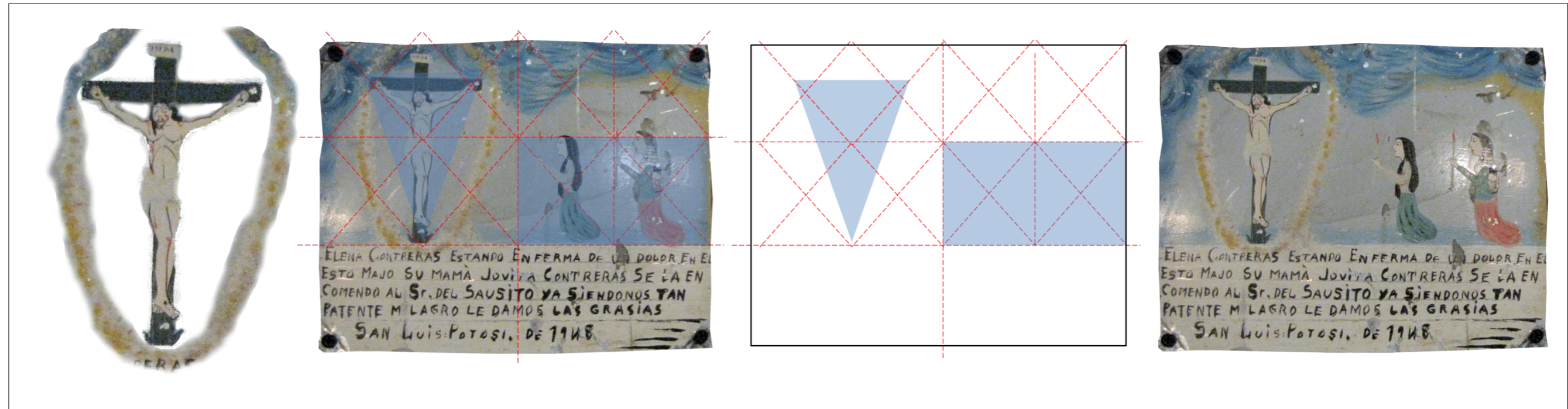

DATOS GENERALES

Fecha 1948
 Técnica óleo sobre lámina
 Materiales lámina de hojalata
 Autor --- Procedencia San Luis Potosí

MÉTRICA

Largo 18.5 cm Ancho 22 cm

ESTADO DE CONSERVACIÓN

Bueno _____
 Regular X
 Malo _____

TEXTO

ELENA CONTRERAS ESTANDO ENFERMA DE UN DOLOR EN EL ESTO MAJO SU MAMÁ JOVITA
CONTRERAS SE LA ENCOMENDO AL SR. DEL SAUSITO YA SIENDONOS TAN
PATENTE MILAGRO LE DAMOS LAS GRASIAS
SAN LUIS POTOSÍ. DE 1948

Notas:

REPRESENTACIÓN DEL ESPACIO

INTERIOR	
EXTERIOR	
INFINITO	X

UBICACIÓN DEL CRISTO EN EL ESPACIO

ARRIBA DERECHA	
ARRIBA IZQUIERDA	
ARRIBA CENTRO	
NIVEL DEL DONANTE	X
ENTRE NUBES	X

MOTIVO DEL EXVOTO

ENFERMEDAD	X
ACCIDENTE	
VIOLENCIA	
NO ESPECÍFICO	
INJUSTICIA	
MIGRACIÓN	
DESASTRE NATURAL	

ELEMENTOS ICONOGRÁFICOS (atributos)

	CRISTO	ATRIBUTOS	
RAMAS	X	SOL	
3 HUEVOS		LUNA	
NIMBO		ESTRELLA	
CORONA 3 POTENCIAS		ÁNGELES PASIONARIOS	

Representación del Cristo

VIVO	
DOLIENTE	
MUERTO	X

REPRESENTACIÓN DEL SEÑOR DEL SAUCITO

ANÁLISIS DE LA COMPOSICIÓN

FOTOGRAFÍA DEL EXVOTO

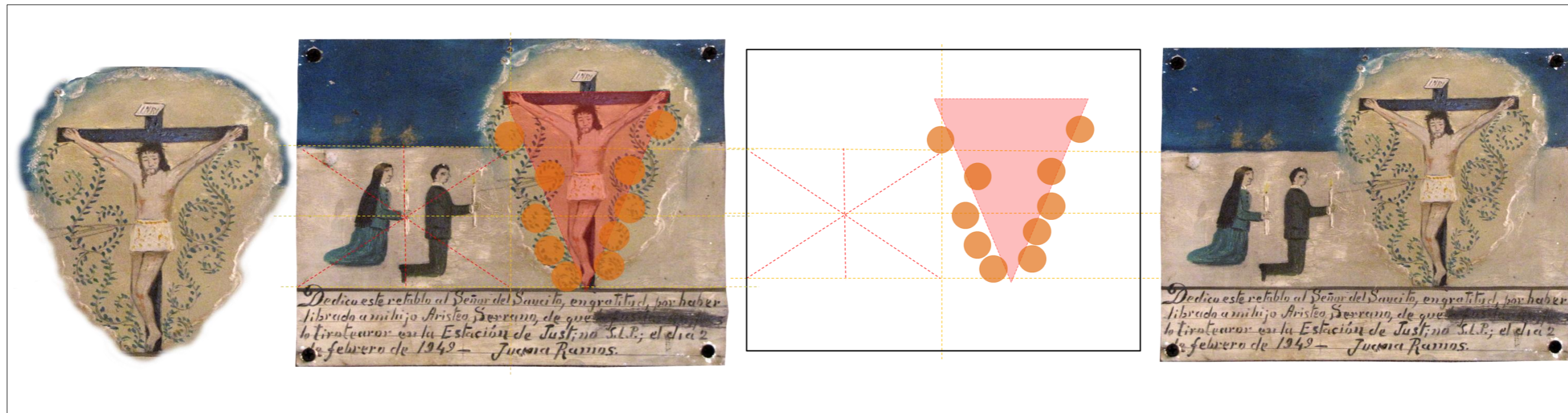

DATOS GENERALES

Fecha 1949
 Técnica óleo sobre lámina
 Materiales lámina de hojalata
 Autor --- Procedencia San Luis Potosí

MÉTRICA

Largo cm Ancho cm

ESTADO DE CONSERVACIÓN

Bueno X
 Regular
 Malo

TEXTO

Dedico este retablo al Señor del Saucito, en gratitud, por haber librado a mi hijo Aristeo Serrano,
 de que lo fusilaran pues lo tirotearon en la Estación de Justino S.L.P.; el día 2
 de febrero de 1949- Juana Ramos.

Notas:

REPRESENTACIÓN DEL ESPACIO

INTERIOR
 EXTERIOR
 INFINITO X

UBICACIÓN DEL CRISTO EN EL ESPACIO

ARRIBA DERECHA
 ARRIBA IZQUIERDA
 ARRIBA CENTRO
 NIVEL DEL DONANTE X
 ENTRE NUBES X

MOTIVO DEL EXVOTO

ENFERMEDAD
 ACCIDENTE
 VIOLENCIA X
 NO ESPECÍFICO
 INJUSTICIA
 MIGRACIÓN
 DESASTRE NATURAL

ELEMENTOS ICONOGRÁFICOS (atributos)

CRISTO		ATRIBUTOS	
RAMAS	X	SOL	
3 HUEVOS		LUNA	
NIMBO		ESTRELLA	
CORONA 3 POTENCIAS		ÁNGELES PASIONARIOS	

Representación del Cristo

VIVO	
DOLIENTE	X
MUERTO	

Década de 1950 a 1959

ANÁLISIS DE LA OBRA

CLAVE

EXT.1956-028

REPRESENTACIÓN DEL SEÑOR DEL SAUCITO

ANÁLISIS DE LA COMPOSICIÓN

FOTOGRAFÍA DEL EXVOTO

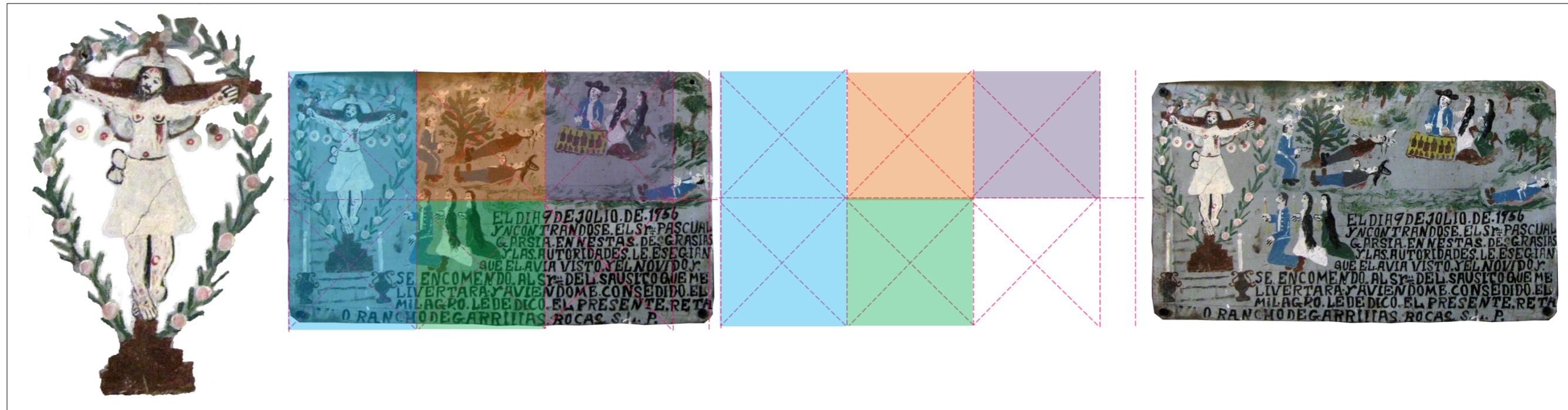

DATOS GENERALES

Fecha 9 de julio de 1956
 Técnica óleo sobre lámina
 Materiales lámina de hojalata
 Autor --- Procedencia Rancho de Garrillas, Bocas. S.L.P.

MÉTRICA

Largo 20.2 cm Ancho 25.4 cm

ESTADO DE CONSERVACIÓN

Bueno X
 Regular _____
 Malo _____

TEXTO

EL DIA 9 DE JULIO.DE.1956 YNCONTRANDOSE.EL Sr. PASCUAL GARSIA.EN NESTAS.DESGRASIAS
Y LAS.AUTORIDADES.LE.ESEGIAN
QUE EL.AVIA VISTO.Y EL NOVIDO Y. SE ENCOMENDO. AL Sr. DEL.SAUSITO QUE ME
LIVERTARA.Y AVIENDOME. CONSEIDO.EL
MILAGRO.LE DEDICO.EL PRESENTE.RETAVLO.
RANCHO DE GARRILLAS.BOCAS.S.L.P.

Notas: _____

REPRESENTACIÓN DEL ESPACIO

INTERIOR _____
 EXTERIOR X
 INFINITO _____

UBICACIÓN DEL CRISTO EN EL ESPACIO

ARRIBA DERECHA _____
 ARRIBA IZQUIERDA X
 ARRIBA CENTRO _____
 NIVEL DEL DONANTE _____
 ENTRE NUBES _____

MOTIVO DEL EXVOTO

ENFERMEDAD _____
 ACCIDENTE _____
 VIOLENCIA _____
 NO ESPECÍFICO _____
 INJUSTICIA X
 MIGRACIÓN _____
 DESASTRE NATURAL _____

ELEMENTOS ICONOGRÁFICOS (atributos)

	CRISTO	ATRIBUTOS	
RAMAS	<u>X</u>	SOL	
3 HUEVOS		LUNA	
NIMBO	<u>X</u>	ESTRELLA	
CORONA 3 POTENCIAS		ÁNGELES PASIONARIOS	

Representación del Cristo

VIVO	<u>X</u>
DOLIENTE	
MUERTO	

ANÁLISIS DE LA OBRA

CLAVE

INF.1951-006

REPRESENTACIÓN DEL SEÑOR DEL SAUCITO

ANÁLISIS DE LA COMPOSICIÓN

FOTOGRAFÍA DEL EXVOTO

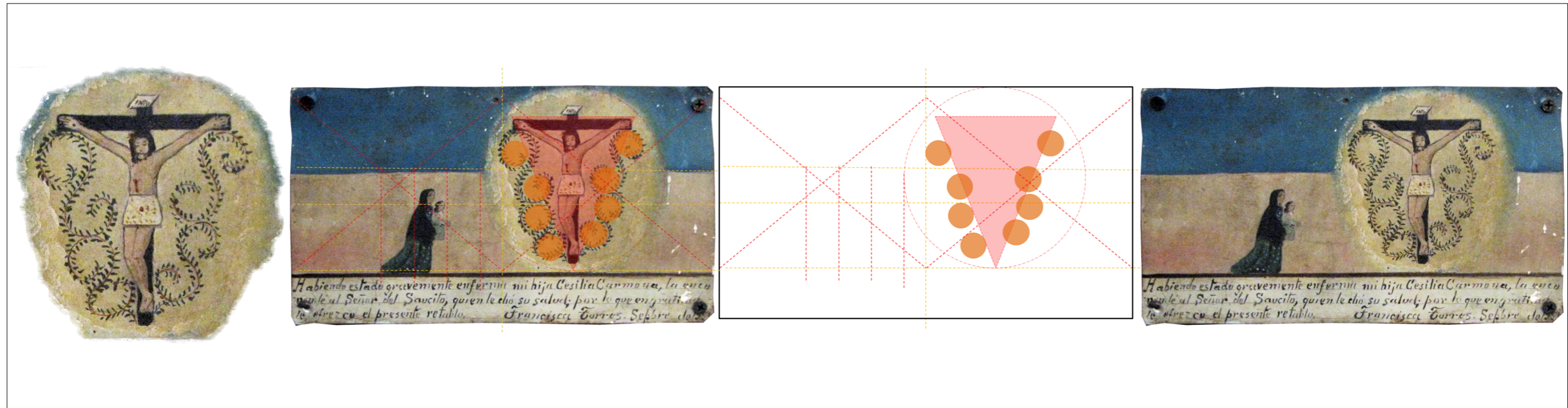

DATOS GENERALES

Fecha 1951
 Técnica óleo sobre lámina
 Materiales lámina de hojalata
 Autor --- Procedencia ---

MÉTRICA

Largo 15 cm Ancho 25.5 cm

ESTADO DE CONSERVACIÓN

Bueno X
 Regular _____
 Malo _____

TEXTO

Habiendo estado gravemente enferma mi hija Cesilia Carmona, la encomendé al Señor del Saucito, quien le dio su salud; por lo que en gratitud le ofrezco el presente retablo. Francisca Torres. Sepbre de 1951

Notas:

REPRESENTACIÓN DEL ESPACIO

INTERIOR	
EXTERIOR	
INFINITO	X

UBICACIÓN DEL CRISTO EN EL ESPACIO

ARRIBA DERECHA	
ARRIBA IZQUIERDA	
ARRIBA CENTRO	
NIVEL DEL DONANTE	X
ENTRE NUBES	X

MOTIVO DEL EXVOTO

ENFERMEDAD	X
ACCIDENTE	
VIOLENCIA	
NO ESPECÍFICO	
INJUSTICIA	
MIGRACIÓN	
DESASTRE NATURAL	

ELEMENTOS ICONOGRÁFICOS (atributos)

CRISTO		ATRIBUTOS	
RAMAS	X	SOL	
3 HUEVOS		LUNA	
NIMBO		ESTRELLA	
CORONA 3 POTENCIAS		ÁNGELES PASIONARIOS	

Representación del Cristo

VIVO	X
DOLIENTE	
MUERTO	

REPRESENTACIÓN DEL SEÑOR DEL SAUCITO

ANÁLISIS DE LA COMPOSICIÓN

FOTOGRAFÍA DEL EXVOTO

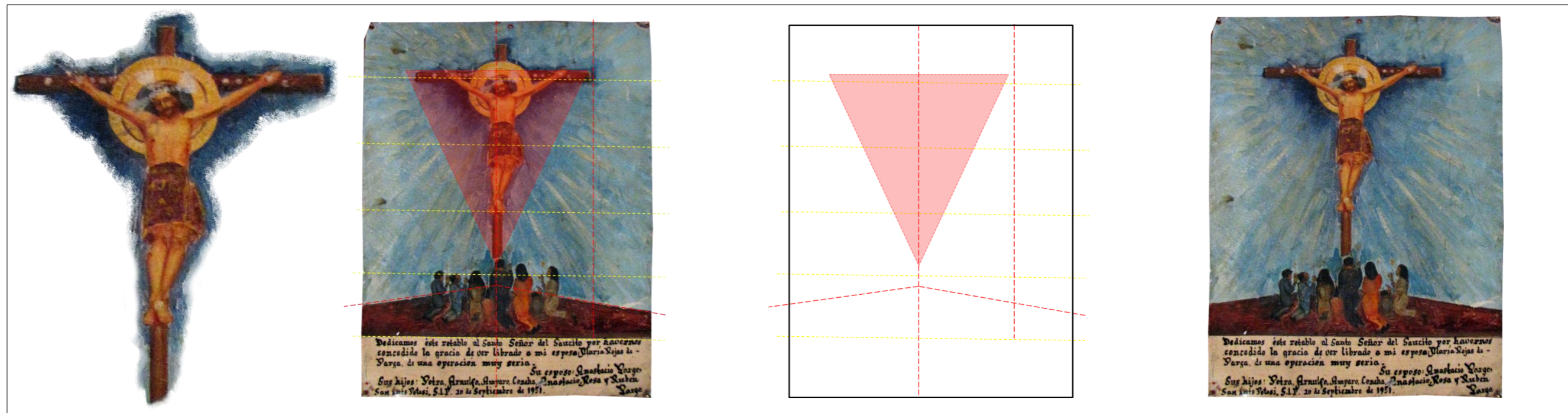

DATOS GENERALES

Fecha	1951
Técnica	óleo sobre lámina
Materiales	lámina de hojalata
Autor	Garza
Procedencia	San Luis Potosí

MÉTRICA

Largo cm Ancho cm

ESTADO DE CONSERVACIÓN

Bueno	<input checked="" type="checkbox"/>
Regular	<input type="checkbox"/>
Malo	<input type="checkbox"/>

TEXTO

Dedicamos este retablo al Santo Señor del Saucito por havernos concedido la gracia de ver librado a mi esposa María Rojas de Garza, de una operacion muy seria.
 Su esposo: Anastacio Garza
 Sus hijos: Petra, Arnulfo, Amparo, Concha, Anastacio, Rosa y Rubén
 San Luis Potosi, S.L.P. 20 de Septiembre de 1951.

Notas:

REPRESENTACIÓN DEL ESPACIO

INTERIOR	<input type="checkbox"/>
EXTERIOR	<input type="checkbox"/>
INFINITO	<input checked="" type="checkbox"/>

UBICACIÓN DEL CRISTO EN EL ESPACIO

ARRIBA DERECHA	<input type="checkbox"/>
ARRIBA IZQUIERDA	<input type="checkbox"/>
ARRIBA CENTRO	<input checked="" type="checkbox"/>
NIVEL DEL DONANTE	<input type="checkbox"/>
ENTRE NUBES	<input type="checkbox"/>

MOTIVO DEL EXVOTO

ENFERMEDAD	<input checked="" type="checkbox"/>
ACCIDENTE	<input type="checkbox"/>
VIOLENCIA	<input type="checkbox"/>
NO ESPECÍFICO	<input type="checkbox"/>
INJUSTICIA	<input type="checkbox"/>
MIGRACIÓN	<input type="checkbox"/>
DESASTRE NATURAL	<input type="checkbox"/>

ELEMENTOS ICONOGRÁFICOS (atributos)

CRISTO		ATRIBUTOS	
RAMAS	<input type="checkbox"/>	SOL	<input type="checkbox"/>
3 HUEVOS	<input type="checkbox"/>	LUNA	<input type="checkbox"/>
NIMBO	<input checked="" type="checkbox"/>	ESTRELLA	<input type="checkbox"/>
CORONA 3 POTENCIAS	<input checked="" type="checkbox"/>	ÁNGELES PASIONARIOS	<input type="checkbox"/>

Representación del Cristo

VIVO	<input type="checkbox"/>
DOLIENTE	<input type="checkbox"/>
MUERTO	<input checked="" type="checkbox"/>

ANÁLISIS DE LA OBRA

CLAVE

INF.1955-001

REPRESENTACIÓN DEL SEÑOR DEL SAUCITO

ANÁLISIS DE LA COMPOSICIÓN

FOTOGRAFÍA DEL EXVOTO

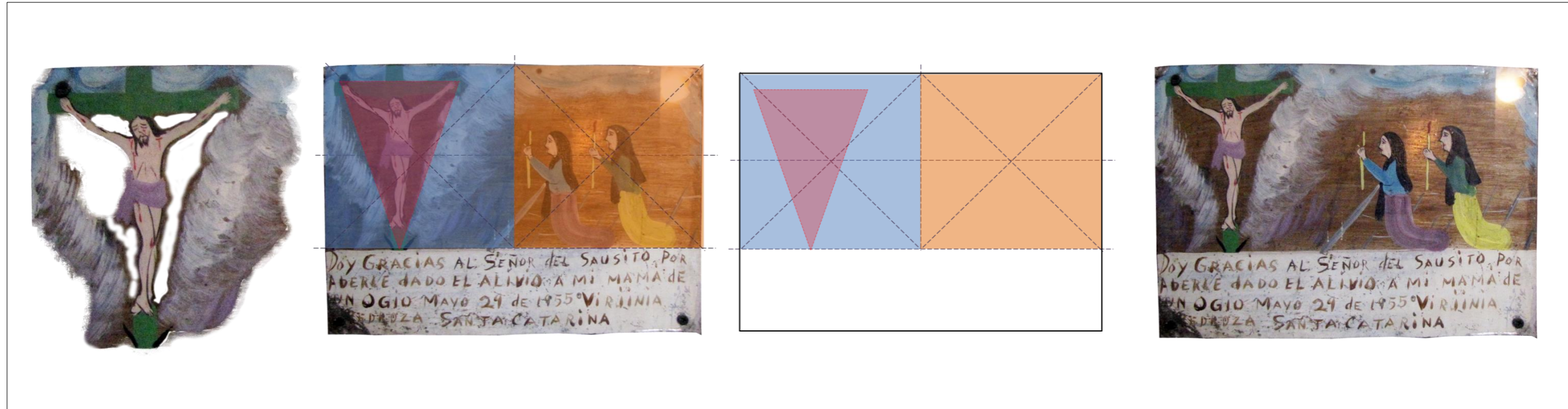

DATOS GENERALES

Fecha 29 de Mayo de 1955
 Técnica óleo sobre lámina
 Materiales lámina de hojalata
 Autor --- Procedencia Santa Catarina

MÉTRICA

Largo 10 cm Ancho 20 cm

ESTADO DE CONSERVACIÓN

Bueno _____
 Regular X
 Malo _____

TEXTO

DOY GRACIAS AL SEÑOR DEL SAUSITO POR ABERLE DADO EL ALIVIO
A MI MAMA DE UN OGIO MAYO 29 DE 1955
VIRIINIA
PEDROZA
SANTA CATARINA

Notas:

REPRESENTACIÓN DEL ESPACIO

INTERIOR	
EXTERIOR	
INFINITO	X

UBICACIÓN DEL CRISTO EN EL ESPACIO

ARRIBA DERECHA	
ARRIBA IZQUIERDA	
ARRIBA CENTRO	
NIVEL DEL DONANTE	X
ENTRE NUBES	X

MOTIVO DEL EXVOTO

ENFERMEDAD	X
ACCIDENTE	
VIOLENCIA	
NO ESPECÍFICO	
INJUSTICIA	
MIGRACIÓN	
DESASTRE NATURAL	

ELEMENTOS ICONOGRÁFICOS (atributos)

CRISTO		ATRIBUTOS	
RAMAS		SOL	
3 HUEVOS		LUNA	
NIMBO		ESTRELLA	
CORONA 3 POTENCIAS		ÁNGELES PASIONARIOS	

Representación del Cristo

VIVO	
DOLIENTE	X
MUERTO	

REPRESENTACIÓN DEL SEÑOR DEL SAUCITO

ANÁLISIS DE LA COMPOSICIÓN

FOTOGRAFÍA DEL EXVOTO

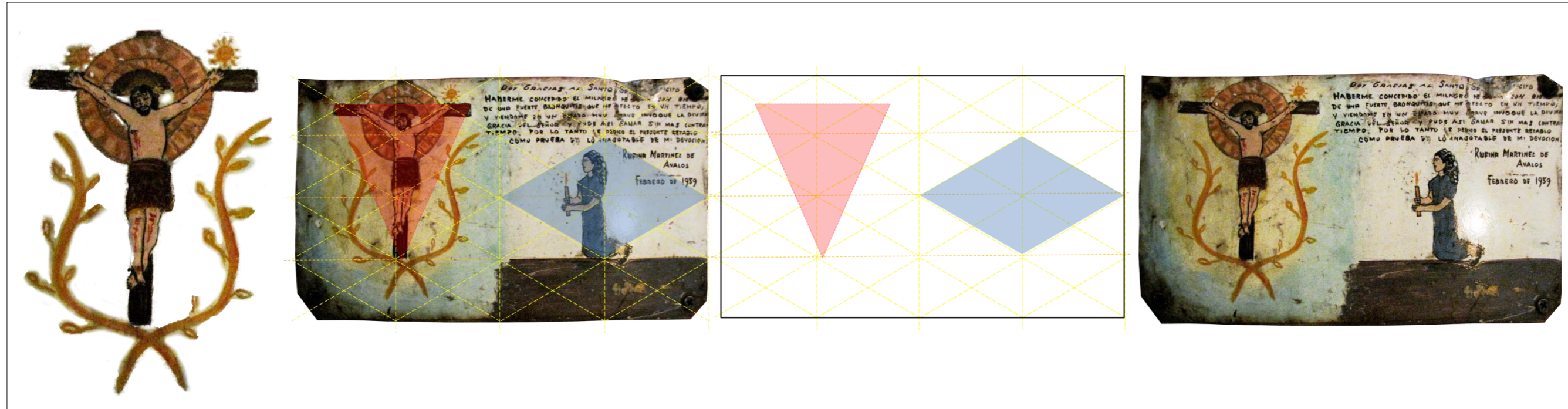

DATOS GENERALES

Fecha	Febrero 1959
Técnica	óleo sobre lámina
Materiales	lámina de hojalata
Autor	--- Procedencia ---

MÉTRICA

Largo	15.4 cm	Ancho	26.8 cm
-------	---------	-------	---------

ESTADO DE CONSERVACIÓN

Bueno	
Regular	X
Malo	

TEXTO

DOY GRACIAS AL SANTO SR. DEL SAUCITO
HABERME CONCEDIDO EL MILAGRO DE (ilegible) DON BIE(ilegible) DE UNA FUERTE BRONQUITIS QUE ME AFECTO EN UN TIEMPO, Y VIENDOME EN UN ESTADO MUY GRAVE INVOQUE LA DIVINA GRACIA DEL SEÑOR Y PUDE ASI SANAR SIN MAS CONTRA TIEMPO POR LO TANTO LE DEDICO EL PRESENTE RETABLO COMO PRUEBA DE LO INAGOTABLE DE MI DEVOCION
RUFINA MARTINEZ DE AVALOS FEBRERO DE 1959

Notas:

REPRESENTACIÓN DEL ESPACIO

INTERIOR	
EXTERIOR	
INFINITO	X

UBICACIÓN DEL CRISTO EN EL ESPACIO

ARRIBA DERECHA	
ARRIBA IZQUIERDA	X
ARRIBA CENTRO	
NIVEL DEL DONANTE	
ENTRE NUBES	

MOTIVO DEL EXVOTO

ENFERMEDAD	X
ACCIDENTE	
VIOLENCIA	
NO ESPECÍFICO	
INJUSTICIA	
MIGRACIÓN	
DESASTRE NATURAL	

ELEMENTOS ICONOGRÁFICOS (atributos)

CRISTO	ATRIBUTOS	
RAMAS	X	SOL X
3 HUEVOS		LUNA
NIMBO	X	ESTRELLA
CORONA 3 POTENCIAS	X	ÁNGELES PASIONARIOS

Representación del Cristo

VIVO	
DOLIENTE	X
MUERTO	

Década de 1960 a 1969

REPRESENTACIÓN DEL SEÑOR DEL SAUCITO

ANÁLISIS DE LA COMPOSICIÓN

FOTOGRAFÍA DEL EXVOTO

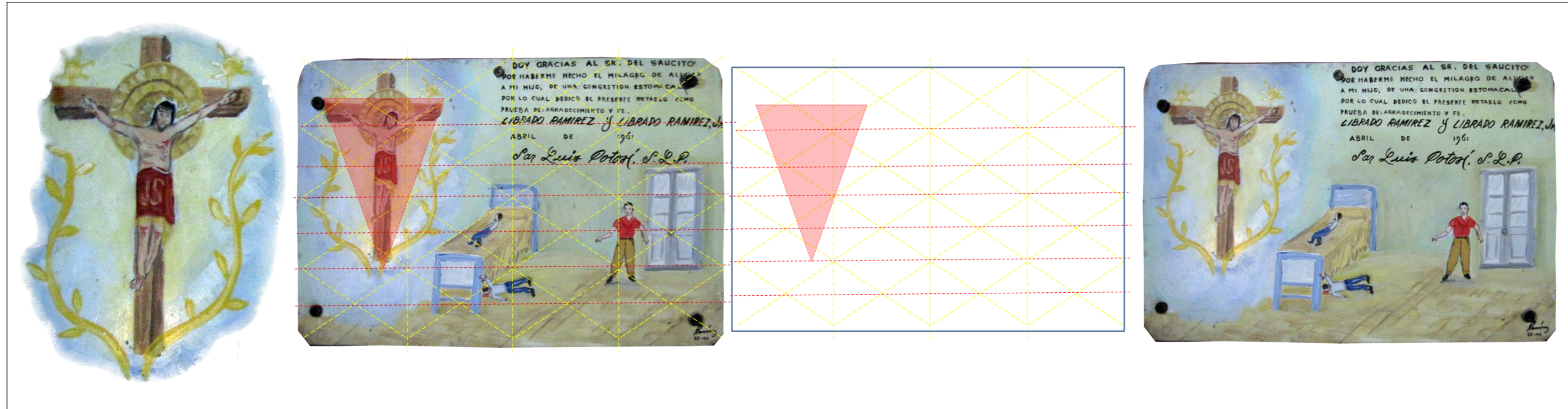

DATOS GENERALES	
Fecha	Abril 1961
Técnica	óleo sobre lámina
Materiales	lámina de hojalata
Autor	Ramírez 50-44 Procedencia San Luis Potosí
ESTADO DE CONSERVACIÓN	
Bueno	X
Regular	
Malo	

MÉTRICA		
Largo	16.7 cm	Ancho 25.1 cm

REPRESENTACIÓN DEL ESPACIO	
INTERIOR	X
EXTERIOR	
INFINITO	
UBICACIÓN DEL CRISTO EN EL ESPACIO	
ARRIBA DERECHA	
ARRIBA IZQUIERDA	X
ARRIBA CENTRO	
NIVEL DEL DONANTE	
ENTRE NUBES	

ELEMENTOS ICONOGRÁFICOS (atributos)			
CRISTO		ATRIBUTOS	
RAMAS	X	SOL	X
3 HUEVOS		LUNA	
NIMBO	X	ESTRELLA	
CORONA 3 POTENCIAS	X	ÁNGELES PASIONARIOS	

Representación del Cristo	
VIVO	X
DOLIENTE	
MUERTO	

TEXTO	
DOY GRACIAS AL SR. DEL SAUCITO POR HABERME HECHO EL MILAGRO DE ALIVIAR A MI HIJO,	
DE UNA CONGESTION ESTOMACAL POR LO CUAL DEDICO EL PRESENTE RETABLO	
COMO PRUEBA DE AGRADECIMIENTO Y FE.	
LIBRADO RAMIREZ Y LIBRADO RAMIREZ, JR	
ABRIL DE 1961	
SAN LUIS POTOSI, S.L.P.	
Notas:	

MOTIVO DEL EXVOTO	
ENFERMEDAD	X
ACCIDENTE	
VIOLENCIA	
NO ESPECÍFICO	
INJUSTICIA	
MIGRACIÓN	
DESASTRE NATURAL	

ANÁLISIS DE LA OBRA

CLAVE

INT.1962-019

REPRESENTACIÓN DEL SEÑOR DEL SAUCITO

ANÁLISIS DE LA COMPOSICIÓN

FOTOGRAFÍA DEL EXVOTO

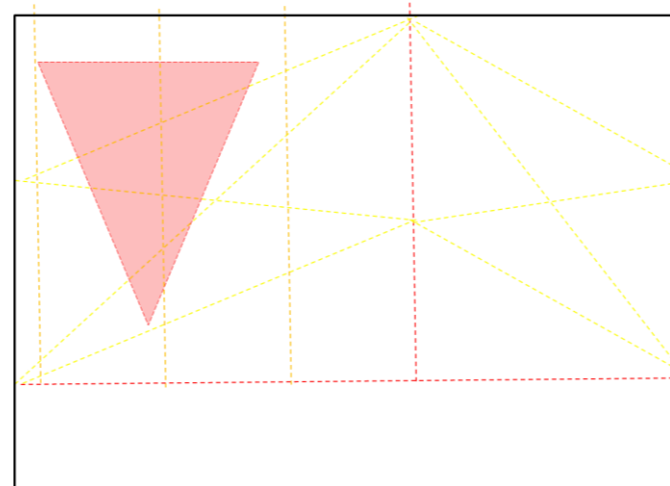
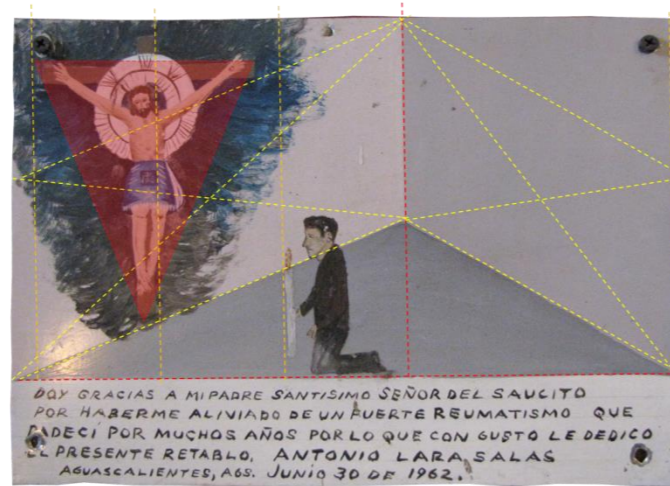

DATOS GENERALES

Fecha 1962
 Técnica óleo sobre lámina
 Materiales lámina de hojalata
 Autor --- Procedencia Aguascalientes

MÉTRICA

Largo 18.2 cm Ancho 25.5 cm

ESTADO DE CONSERVACIÓN

Bueno X
 Regular _____
 Malo _____

TEXTO

DOY GRACIAS A MI PADRE SANTISIMO SEÑOR DEL SAUCITO POR HABERME ALIVIADO
 DE UN FUERTE REUMATISMO QUE PADECI POR MUCHOS AÑOS POR LO QUE
 CON GUSTO LE DEDICO EL PRESENTE RETABLO, ANTONIO LARA SALAS
 AGUASCALIENTES, AGS. JUNIO 30 DE 1962.

Notas:

REPRESENTACIÓN DEL ESPACIO

INTERIOR X
 EXTERIOR _____
 INFINITO _____

UBICACIÓN DEL CRISTO EN EL ESPACIO

ARRIBA DERECHA _____
 ARRIBA IZQUIERDA X
 ARRIBA CENTRO _____
 NIVEL DEL DONANTE _____
 ENTRE NUBES _____

MOTIVO DEL EXVOTO

ENFERMEDAD X
 ACCIDENTE _____
 VIOLENCIA _____
 NO ESPECÍFICO _____
 INJUSTICIA _____
 MIGRACIÓN _____
 DESASTRE NATURAL _____

ELEMENTOS ICONOGRÁFICOS (atributos)

CRISTO		ATRIBUTOS	
RAMAS		SOL	
3 HUEVOS		LUNA	
NIMBO	X	ESTRELLA	
CORONA 3 POTENCIAS		ÁNGELES PASIONARIOS	

Representación del Cristo

VIVO	X
DOLIENTE	
MUERTO	

ANÁLISIS DE LA OBRA

CLAVE

INT.1969-017

REPRESENTACIÓN DEL SEÑOR DEL SAUCITO

ANÁLISIS DE LA COMPOSICIÓN

FOTOGRAFÍA DEL EXVOTO

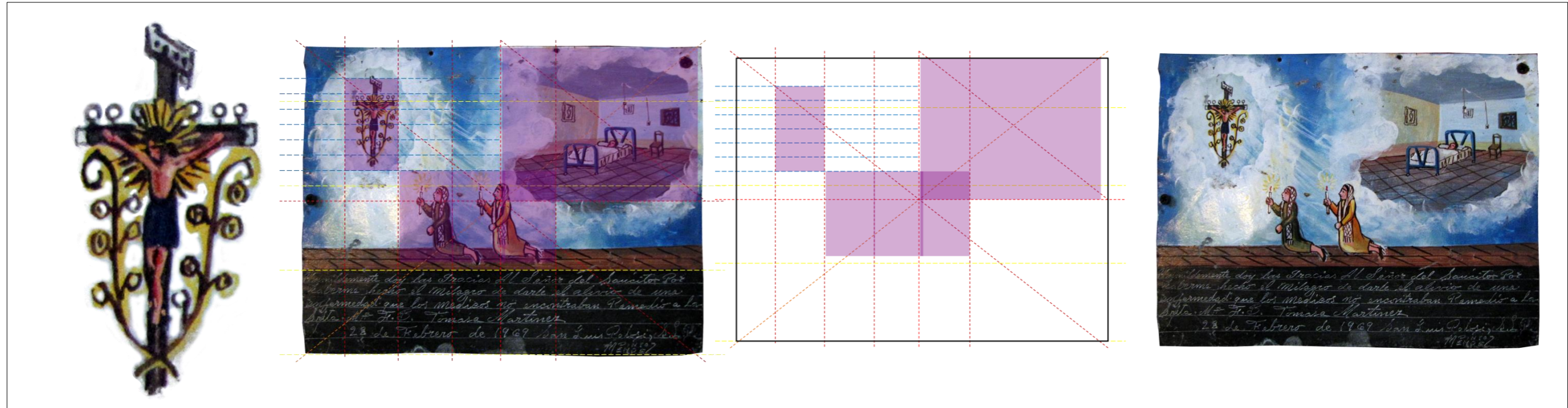

DATOS GENERALES

Fecha	28 de febrero de 1969
Técnica	óleo sobre lámina
Materiales	lámina de hojalata
Autor	Mendez Procedencia San Luis Potosí

MÉTRICA

Largo	19 cm	Ancho	25.1 cm
-------	-------	-------	---------

ESTADO DE CONSERVACIÓN

Bueno	X
Regular	
Malo	

TEXTO

Humildemente doy las Gracias Al Señor del Saucito Por haberme hecho el Milagro de darle el alivio de una enfermedad que los medicos no encontraban Remedio a la

Srita. Ma. F. B. Tomasa Martinez

28 de Febrero de 1969 San Luis Potosi, S.L.P.

PINTO MENDEZ

Notas:

REPRESENTACIÓN DEL ESPACIO

INTERIOR	X
EXTERIOR	
INFINITO	

UBICACIÓN DEL CRISTO EN EL ESPACIO

ARRIBA DERECHA	
ARRIBA IZQUIERDA	X
ARRIBA CENTRO	
NIVEL DEL DONANTE	
ENTRE NUBES	X

MOTIVO DEL EXVOTO

ENFERMEDAD	X
ACCIDENTE	
VIOLENCIA	
NO ESPECÍFICO	
INJUSTICIA	
MIGRACIÓN	
DESASTRE NATURAL	

ELEMENTOS ICONOGRÁFICOS (atributos)

	CRISTO	ATRIBUTOS	
RAMAS	X	SOL	X
3 HUEVOS		LUNA	
NIMBO	X	ESTRELLA	
CORONA 3 POTENCIAS	X	ÁNGELES PASIONARIOS	

Representación del Cristo

VIVO	
DOLIENTE	
MUERTO	X

ANÁLISIS DE LA OBRA

CLAVE

INF.1964-052

REPRESENTACIÓN DEL SEÑOR DEL SAUCITO

ANÁLISIS DE LA COMPOSICIÓN

FOTOGRAFÍA DEL EXVOTO

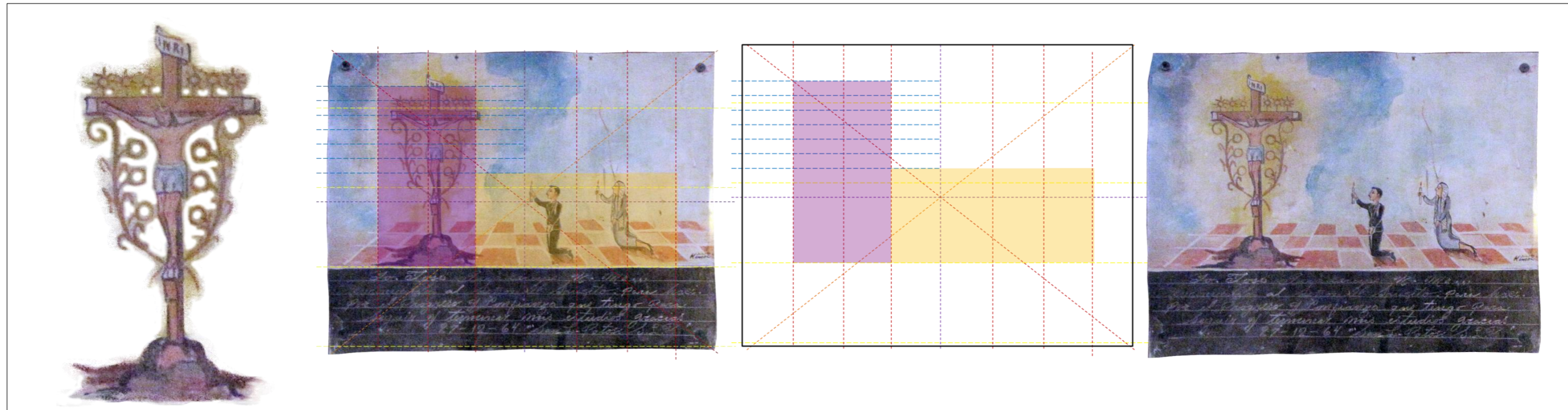

DATOS GENERALES

Fecha 27 de Diciembre de 1964
 Técnica óleo sobre lámina
 Materiales lámina de hojalata
 Autor --- Procedencia San Luis Potosí

MÉTRICA

Largo 19 cm Ancho 25 cm

ESTADO DE CONSERVACIÓN

Bueno X
 Regular _____
 Malo _____

TEXTO

Jose Jaso (ilegible) N. M(ilegible)
al Señor del Saucito para haci por el (ilegible) y confianza que tengo para
seguir y terminar mis estudios gracias
27-12-64 San Luis Potosí S.L.P.

Notas:

REPRESENTACIÓN DEL ESPACIO

INTERIOR	X
EXTERIOR	
INFINITO	

UBICACIÓN DEL CRISTO EN EL ESPACIO

ARRIBA DERECHA	
ARRIBA IZQUIERDA	X
ARRIBA CENTRO	
NIVEL DEL DONANTE	
ENTRE NUBES	

MOTIVO DEL EXVOTO

ENFERMEDAD	
ACCIDENTE	
VIOLENCIA	
NO ESPECÍFICO	X
INJUSTICIA	
MIGRACIÓN	
DESASTRE NATURAL	

ELEMENTOS ICONOGRÁFICOS (atributos)

	CRISTO	ATRIBUTOS	
RAMAS	X	SOL	X
3 HUEVOS	X	LUNA	
NIMBO		ESTRELLA	
CORONA 3 POTENCIAS	X	ÁNGELES PASIONARIOS	

Representación del Cristo

VIVO	
DOLIENTE	
MUERTO	X

REPRESENTACIÓN DEL SEÑOR DEL SAUCITO

ANÁLISIS DE LA COMPOSICIÓN

FOTOGRAFÍA DEL EXVOTO

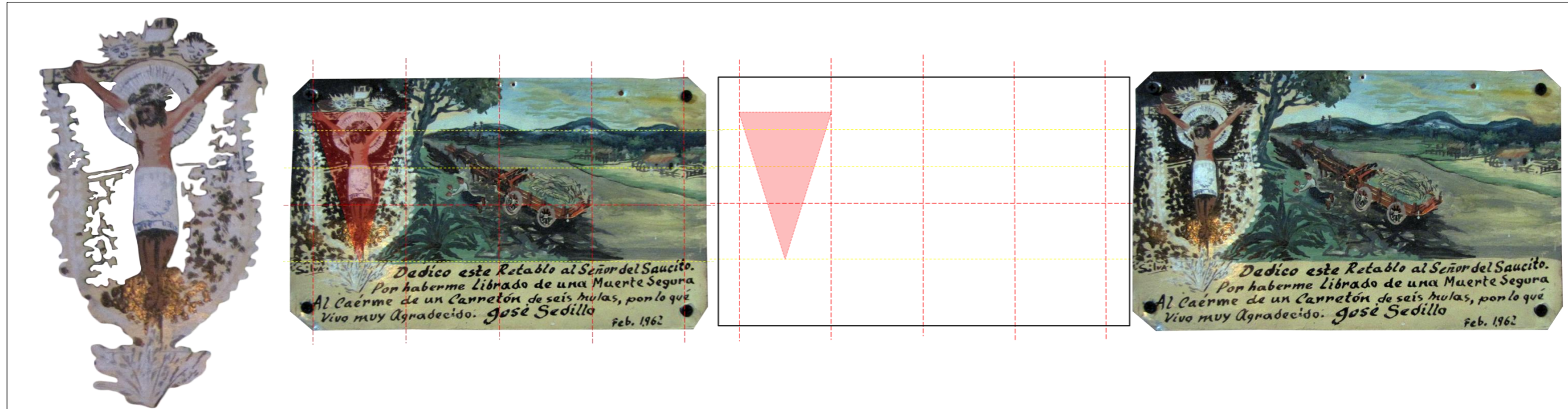

DATOS GENERALES

Fecha 1948
 Técnica óleo sobre lámina
 Materiales lámina de hojalata
 Autor --- Procedencia San Luis Potosí

MÉTRICA

Largo 17 cm Ancho 24.5 cm

ESTADO DE CONSERVACIÓN

Bueno X
 Regular _____
 Malo _____

TEXTO

Dedico este Retablo al Señor del Saucito.
Por haberme Librado de una Muerte Segura
Al Caérme de un Carretón de seis mulas, por lo que
vivo muy agradecido. José Sedillo
Feb. 1962

Notas:

REPRESENTACIÓN DEL ESPACIO

INTERIOR	
EXTERIOR	X
INFINITO	

UBICACIÓN DEL CRISTO EN EL ESPACIO

ARRIBA DERECHA	
ARRIBA IZQUIERDA	X
ARRIBA CENTRO	
NIVEL DEL DONANTE	
ENTRE NUBES	

MOTIVO DEL EXVOTO

ENFERMEDAD	
ACCIDENTE	X
VIOLENCIA	
NO ESPECÍFICO	
INJUSTICIA	
MIGRACIÓN	
DESASTRE NATURAL	

ELEMENTOS ICONOGRÁFICOS (atributos)

	CRISTO	ATRIBUTOS	
RAMAS	X	SOL	X
3 HUEVOS		LUNA	
NIMBO	X	ESTRELLA	
CORONA 3 POTENCIAS	X	ÁNGELES PASIONARIOS	

Representación del Cristo

VIVO	
DOLIENTE	X
MUERTO	

ANÁLISIS DE LA OBRA

CLAVE

INF.1960-053

REPRESENTACIÓN DEL SEÑOR DEL SAUCITO

ANÁLISIS DE LA COMPOSICIÓN

FOTOGRAFÍA DEL EXVOTO

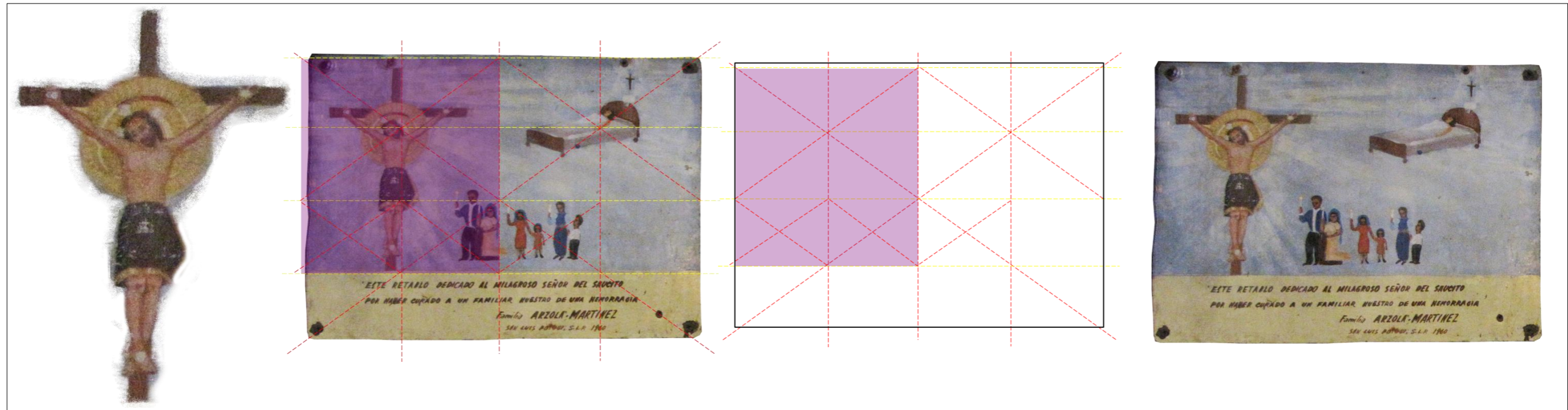

DATOS GENERALES

Fecha 1960
 Técnica óleo sobre lámina
 Materiales lámina de hojalata
 Autor --- Procedencia San Luis Potosí

MÉTRICA

Largo 19 cm Ancho 26 cm

ESTADO DE CONSERVACIÓN

Bueno X
 Regular _____
 Malo _____

TEXTO

ESTE RETABLO DEDICADO AL MILAGROSO SEÑOR DEL SAUCITO
 POR HABER CURADO A UN FAMILIAR NUESTRO DE UNA HEMORRAGIA
 Familia ARZOLA MARTINEZ
 SAN LUIS POTOSI, S.L.P. 1960

Notas:

REPRESENTACIÓN DEL ESPACIO

INTERIOR	
EXTERIOR	
INFINITO	X

UBICACIÓN DEL CRISTO EN EL ESPACIO

ARRIBA DERECHA	
ARRIBA IZQUIERDA	X
ARRIBA CENTRO	
NIVEL DEL DONANTE	
ENTRE NUBES	

MOTIVO DEL EXVOTO

ENFERMEDAD	X
ACCIDENTE	
VIOLENCIA	
NO ESPECÍFICO	
INJUSTICIA	
MIGRACIÓN	
DESASTRE NATURAL	

ELEMENTOS ICONOGRÁFICOS (atributos)

CRISTO		ATRIBUTOS	
RAMAS		SOL	
3 HUEVOS		LUNA	
NIMBO	X	ESTRELLA	
CORONA 3 POTENCIAS	X	ÁNGELES PASIONARIOS	

Representación del Cristo

VIVO	
DOLIENTE	
MUERTO	X

REPRESENTACIÓN DEL SEÑOR DEL SAUCITO

ANÁLISIS DE LA COMPOSICIÓN

FOTOGRAFÍA DEL EXVOTO

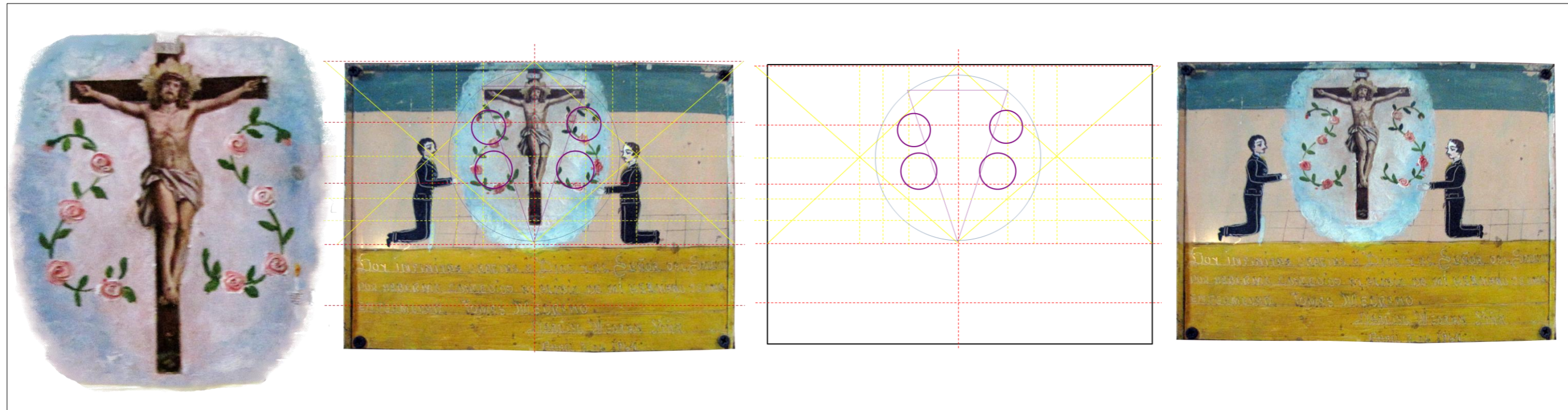

DATOS GENERALES

Fecha 1964
 Técnica óleo sobre lámina
 Materiales lámina de hojalata
 Autor --- Procedencia ---

MÉTRICA

Largo 17.7 cm Ancho 23 cm

ESTADO DE CONSERVACIÓN

Bueno X
 Regular _____
 Malo _____

TEXTO

DOY INFINITAS GRACIAS A DIOS Y AL SEÑOR DEL SAUCITO POR HABERME
CONCEDIDO EL ALIVIO DE MI HERMANO
DE UNA ENFERMEDAD
TOMAS MEDRANO
NARCISO MEDRANO PIÑA
abril 2 de 1964

Notas:

REPRESENTACIÓN DEL ESPACIO

INTERIOR	
EXTERIOR	
INFINITO	X

UBICACIÓN DEL CRISTO EN EL ESPACIO

ARRIBA DERECHA	
ARRIBA IZQUIERDA	
ARRIBA CENTRO	X
NIVEL DEL DONANTE	
ENTRE NUBES	X

MOTIVO DEL EXVOTO

ENFERMEDAD	X
ACCIDENTE	
VIOLENCIA	
NO ESPECÍFICO	
INJUSTICIA	
MIGRACIÓN	
DESASTRE NATURAL	

ELEMENTOS ICONOGRÁFICOS (atributos)

	CRISTO	ATRIBUTOS
RAMAS	X	SOL
3 HUEVOS		LUNA
NIMBO	X	ESTRELLA
CORONA 3 POTENCIAS		ÁNGELES PASIONARIOS

Representación del Cristo

VIVO	X
DOLIENTE	
MUERTO	